

WÓZEK SUWNICOWY

Tłumaczenie oryginalnej instrukcji obsługi.

Oznaczenia modeli maszyn

924034	Wózek suwnicowy HT500A
924035	Wózek suwnicowy HT1000A
924036	Wózek suwnicowy HT2000A
924037	Wózek suwnicowy HT3000A
924038	Wózek suwnicowy HT5000A
924039	Wózek suwnicowy HT10000A
924040	Wózek suwnicowy z łańcuchem 3 m, HT500B
924041	Wózek suwnicowy z łańcuchem 3 m, HT1000B
924042	Wózek suwnicowy z łańcuchem 3 m, HT2000B
924043	Wózek suwnicowy z łańcuchem 3 m, HT3000B
924044	Wózek suwnicowy z łańcuchem 3 m, HT5000B
924045	Wózek suwnicowy z łańcuchem 3 m, HT10000B

Maszyny te są zgodne z normami, które mają do nich zastosowanie.



SPIS TREŚCI

1. Wskazówki bezpieczeństwa	3
1.1. Cel użytkowania maszyny.....	4
1.2. Podstawowe środki bezpieczeństwa	5
1.3. Środki bezpieczeństwa podczas pracy.....	6
1.4. Środki ostrożności po użyciu	7
2. Transport.....	7
3. Wybór miejsca instalacji.....	7
4. Podstawowy opis i funkcjonalność.....	8
5. Dane techniczne	8
5.1. Warunki pracy i środowisko	9
6. Instalacja.....	10
6.1. Instalacja i regulacja	10
6.2. Rysunek części wózka.....	11
6.3. Uruchomienie.....	11
6.4. Kontrola bezpieczeństwa	12
7. Obsługa.....	12
7.1. Użytkowanie	12
8. Konserwacja i przechowywanie	12
8.1. Postanowienia ogólne.....	12
8.2. Regularna kontrola.....	13
8.3. Usterka urządzenia	13
8.4. Smarowanie.....	13
8.5. Przechowywanie	13
8.6. Likwidacja.....	13
9. Deklaracja zgodności.....	14

SYMBOLE I OSTRZEŻENIA

Symbole i ostrzeżenia w tym podręczniku ostrzegają operatora maszyny o potencjalnych zagrożeniach, niebezpiecznych sytuacjach i należy im poświęcić najwyższą uwagę.

W tym podręczniku znajdują się następujące symbole i ostrzeżenia:

NIEBEZPIECZEŃSTWO!

To ostrzeżenie ostrzega przed wysokim ryzykiem, które prowadzi do śmierci lub poważnych obrażeń, jeśli nie zapobiegnie się takiemu ryzyku.

OSTRZEŻENIE!

To ostrzeżenie ostrzega przed zagrożeniem, które może prowadzić do śmierci lub poważnych obrażeń, jeśli nie zapobiegnie się takiemu ryzyku.

OSTRZEŻENIE!

Ostrzeżenie to ostrzega przed niewielkim zagrożeniem, które może spowodować niewielkie obrażenia ciała lub uszkodzenie urządzenia lub jego otoczenia, jeśli nie zapobiegnie się takiemu ryzyku.

UWAGA!

Zapewnia porady dla operatorów i inne przydatne informacje.

1. INSTRUKCJE BEZPIECZEŃSTWA

Przeczytaj uważnie tę oryginalną instrukcję obsługi i zapoznaj się ze wszystkimi poleceniami. Każda osoba obsługująca to urządzenie jest zobowiązana do przeczytania niniejszej oryginalnej instrukcji obsługi i zapoznania się ze wszystkimi instrukcjami. Niniejsza oryginalna instrukcja musi być stale dostępna w bezpiecznym miejscu dla wszystkich osób obsługujących maszynę.

Chroń urządzenie przed korozją.

W codziennej pracy ten stopień bezpieczeństwa można osiągnąć tylko wtedy, gdy zostaną podjęte wszystkie wymagane środki ostrożności. Planowanie tych środków i kontrola ich przestrzegania wchodzi w zakres obowiązku konserwacji spoczywającego na właścicielu/upoważnionym operatorze maszyny.

W zależności od środowiska pracy, uzupełnij te instrukcje instrukcjami, które są istotne dla konkretnego rodzaju użytkowania urządzenia, tj. organizacji pracy, przepływu pracy i zasobów ludzkich.

Właściciel/operator maszyny musi zapewnić:

- » Maszyna może być używana wyłącznie zgodnie z jej przeznaczeniem.
 - » Maszyny mogą być eksploatowane wyłącznie w stanie wolnym od uszkodzeń, w pełni funkcjonalnym, a elementy bezpieczeństwa muszą być regularnie sprawdzane, aby zapewnić ich prawidłowe działanie i bezpieczeństwo ludzi.
 - » Operatorzy, personel serwisowy i warsztaty dysponują wymaganymi środkami ochrony osobistej i korzystają z nich.
 - » Instrukcja obsługi jest zawsze dostępna w miejscu użytkowania urządzenia, jest czytelna i kompletna.
 - » Maszyny są obsługiwane, serwisowane i naprawiane wyłącznie przez wykwalifikowany i upoważniony personel.
 - » Personel ten jest regularnie szkolony we wszystkich istotnych kwestiach związanych z
-

bezpieczeństwem pracy i ochroną środowiska, pracownicy są zaznajomieni z niniejszą instrukcją użytkowania, a w szczególności z zawartymi w nich instrukcjami bezpieczeństwa.

- » Wszystkie znaki bezpieczeństwa i ostrzegawcze na urządzeniach nie mogą być usuwane i muszą być czytelne.

1.1. Cel użytkowania maszyny

Elektryczna wciągarka linowa służy do przemieszczania ciężkich ładunków wzdłuż szyn lub torów za pomocą wciągacza i jest zasilana ręcznie lub elektrycznie. Celem użytkowania jest przeniesienie ciężkich ładunków w górę, w dół i na boki.

Warunki użytkowania urządzenia

Niewłaściwe użytkowanie lub niedbała konserwacja urządzenia może prowadzić do niebezpiecznych okoliczności, takich jak wykojenie podczas pracy.

Przed przystąpieniem do instalacji, obsługi lub konserwacji należy uważnie przeczytać i przestrzegać instrukcji bezpieczeństwa i obsługi oraz wszystkich uwag zawartych w niniejszej instrukcji.

Jeśli urządzenie zostanie podłączone do innego sprzętu, który nie jest zgodny z konstrukcją urządzenia, nasza firma nie ponosi odpowiedzialności za awarię i działanie sprzeczne z prawem. Jeśli urządzenie ma być używane do celów innych niż te, do których zostało skonstruowane, należy skontaktować się z dystrybutorem lub producentem w celu potwierdzenia takiego zastosowania.

NIEBEZPIECZEŃSTWO!

- » Ta maszyna nie może być używana jako podpora lub nośnik.
- » Podczas korzystania z maszyny (ciągnięcie ręczne) nie wolno nadepnąć na łańcuch ręczny urządzenia.
- » Nie należy przekraczać obciążenia znamionowego kilku urządzeń jednocześnie.
- » Waga ładunku nie może przekraczać obciążenia znamionowego.
- » Nie wolno przechodzić pod kontrolowanym ładunkiem lub jego kanałem transportowym i nie wolno przenosić podniesionego ładunku nad personelem.
- » Maszyna nie może być narażona na gwałtowne wstrząsy lub uderzenia.
- » Uszkodzony sprzęt nie może być używany do czasu jego naprawy!
- » Należy używać wyłącznie oryginalnych części zamiennych. Niespełnienie tego wymogu spowoduje utratę uprawnień gwarancyjnych.

OSTRZEŻENIE!

Przed przenoszeniem ciężkich ładunków należy ostrzec i przypomnieć wszystkim pracownikom o zachowaniu bezpieczeństwa i zakazie wchodzenia do wyznaczonej strefy podnoszenia. Konieczne jest wytyczenie przestrzeni do podnoszenia ładunku.

NIEBEZPIECZEŃSTWO!

Operator jest zobowiązany do przestrzegania przepisów dotyczących podnoszenia ładunków.

Wymagania dotyczące personelu obsługującego

Maszyna może być obsługiwana wyłącznie przez odpowiednio przeszkolone wykwalifikowane osoby, które znają rodzaj sprzętu, jego instalację, obsługę, użytkowanie i wszystkie instrukcje bezpieczeństwa, a także wszelkie inne instrukcje niezbędne do zapewnienia jej bezpiecznej eksploatacji i bezpieczeństwa w miejscu pracy. Aby obsługiwać tę maszynę, personel obsługujący musi być upoważniony przez pracodawcę.

Przed rozpoczęciem pracy personel obsługujący musi przeczytać niniejszą instrukcję obsługi, w szczególności rozdział "Instrukcje bezpieczeństwa". Jest to szczególnie ważne dla operatorów, którzy rzadko używają urządzenia, np. do prac instalacyjnych lub konserwacyjnych.

OSTRZEŻENIE!

Personel, który nie w pełni rozumie treść niniejszej instrukcji i ostrzeżeń, nie jest upoważniony do korzystania z tej maszyny.

NIEBEZPIECZEŃSTWO!

Aby uniknąć poważnych obrażeń, podczas korzystania z urządzenia należy zwracać szczególną uwagę na poniższe instrukcje:

- » Noś odzież ochronną, sprzęt i wyposażenie ochronne.
- » Włosy muszą być związane w bezpieczny sposób. Nie wolno ich rozpuszczać!
- » Zabrania się noszenia pierścionków, łańcuszków i innej biżuterii.
- » Luźne części garderoby muszą być zapięte. Nie noś ubrań, które są zbyt duże lub szerokie.
- » Personel nie może być pod wpływem alkoholu, narkotyków lub innych substancji uzależniających.
- » Operatorzy nie mogą korzystać z maszyn, jeśli nie czują się dobrze, ich stan zdrowia nie zapewnia bezpiecznej eksploatacji urządzeń itp.

UWAGA!

Jeżeli maszyna nie jest użytkowana właściwie i w sposób właściwy, nie jest możliwe zapewnienie bezpiecznej eksploatacji. Właściciel i operator ponoszą wyłączną odpowiedzialność za wszelkie obrażenia ciała i uszkodzenia mienia wynikające z niewłaściwego użytkowania.

NIEBEZPIECZEŃSTWO!

Podczas korzystania z tej maszyny zabrania się:

- » Korzystania z niej w obszarze zagrożonym wybuchem.
- » Transportu osób/zwierząt przy użyciu sprzętu.
- » Korzystania z niej na scenach i w studiach.
- » Napędzania jej silnikami.

NIEBEZPIECZEŃSTWO!

Osoby nie mogą stać pod zawieszonym ładunkiem.

NIEBEZPIECZEŃSTWO!

Osoba odpowiedzialna za bezpieczną eksploatację maszyny musi zapewnić ją w odpowiedni i bezpieczny sposób, tak aby nie była używana przez osoby nieupoważnione lub nie powodowała przypadkowego uruchomienia urządzenia, gdy nie jest ono używane.

1.2. Podstawowe środki bezpieczeństwa

Należy przestrzegać wszystkich instrukcji dotyczących instalacji, obsługi i konserwacji maszyny. Należy zwracać uwagę na wszystkie ostrzeżenia umieszczone na urządzeniu oraz instrukcje zawarte w niniejszym podręczniku. Zachowaj bezpieczne odległości.

Używaj maszyn wyłącznie zgodnie z instrukcjami zawartymi w niniejszej instrukcji.

Używaj tej maszyny wyłącznie do podnoszenia i przenoszenia ładunków. W żadnym wypadku nie wolno przemieszczać osób/zwierząt. Używaj tego urządzenia tylko zgodnie z

jego przeznaczeniem. Nie używaj go do żadnych innych celów.

Nigdy nie ładuj tej maszyny ponad jej graniczne obciążenie robocze. Przestrzegaj przepisów bezpieczeństwa w miejscu pracy.

Maszyny mogą być używane wewnątrz budynku tylko w suchym miejscu. Nie używać pustych maszyn.

Zawsze miej niezakłócony widok maszyny podczas użytkowania.

Jeśli maszyna nie była używana przez pewien okres czasu, należy przeprowadzić kontrolę wzrokową wszystkich głównych elementów, takich jak łańcuchy, haki itp., i wymienić wszystkie uszkodzone części na nowe, oryginalne części zamienne przed ponownym uruchomieniem maszyny!

Nie używaj maszyn, jeśli są uszkodzone lub którykolwiek z ich elementów jest uszkodzony. Zwróć uwagę na wszelkie nietypowe dźwięki wydawane przez urządzenie podczas pracy.

W przypadku zauważenia usterki lub nieprawidłowego działania należy natychmiast przerwać pracę i je naprawić.

Wszelkie uszkodzenia lub wady należy niezwłocznie zgłaszać odpowiedzialnemu kierownikowi. Postępuj zgodnie z wytycznymi dotyczącymi bezpieczeństwa w miejscu pracy.

Naprawy, kontrole lub regulacje mogą być wykonywane wyłącznie przez wykwalifikowaną osobę.

Podczas pracy maszyny należy poinformować wszystkie osoby znajdujące się w jej bezpośrednim sąsiedztwie, że maszyna jest w ruchu!

Podczas pracy maszyny nie wolno stać pod podnoszonym ładunkiem. Ruch ładunku można rozpocząć tylko wtedy, gdy znajduje się on w powietrzu.

NIEBEZPIECZEŃSTWO!

Zabrania się zwalniania ładunku podczas pracy maszyny.

NIEBEZPIECZEŃSTWO!

Zabrania się modyfikowania tej maszyny dla większego obciążenia nominalnego, przebudowywania jej do innego celu lub podejmowania jakichkolwiek ingerencji w jej budowę.

1.3. Środki bezpieczeństwa podczas pracy

Regularnie sprawdzaj tabliczkę znamionową, aby upewnić się, że jest czysta i czytelna.

Przed rozpoczęciem pracy należy upewnić się, że wszystkie wymagania kontroli projektu zostały spełnione.

Należy oszacować jakość wysyłki równoległej i wybrać odpowiednie urządzenie.

Jeśli podnosisz ładunek równoległy, upewnij się, że ciężkie przedmioty są niezależne i nie są ściśle połączone z innymi przedmiotami.

Sprawdź, czy między pierścieniem podnoszącym a dolnym hakiem urządzenia nie ma odkształceń lub pęknięć, aby upewnić się, że urządzenie działa prawidłowo i stabilnie.

Upewnij się, że ciężki ładunek jest odpowiednio zawieszony i zabezpieczony.

Przed podniesieniem ciężkich ładunków należy zmniejszyć odstęp między stalowymi kołami maszyny a szyną, aby zapobiec przeciążeniu.

NIEBEZPIECZEŃSTWO!

- » Nie używaj maszyn ze zdeformowanymi lub pękniętymi kołami.
- » Nie używaj urządzenia jako podpory.
- » Nie należy wieszać ciężkich przedmiotów bezpośrednio na centralnym wale.
- » Nie przejeżdżaj łańcuchem przez przeszkody (np. stalowe płyty) (wózek z przekładnią).
- » Nie spawaj ani nie tnij na zawieszonych ciężkich przedmiotach.
- » Nie przekraczaj maksymalnego udźwigu wózka i półek.
- » Nie używaj maszyn, które są uszkodzone lub wydają nietypowe dźwięki podczas użytkowania.
- » Nie należy pozostawiać używanych maszyn bez nadzoru.

1.4. Środki ostrożności po użyciu

Po zakończeniu pracy należy upewnić się, że wszystkie ładunki zostały bezpiecznie zwolnione i usunięte, aby zapobiec upadkowi.

Podczas korzystania z urządzenia nie należy go ciągnąć ani rzucać nim.

Zabezpiecz maszynę przed przemieszczaniem się, upadkiem, obsługą przez osoby nieupoważnione itp.

Nie rozciągaj ani nie spawaj płyty urządzenia i stalowego wału.

2. TRANSPORT**OSTRZEŻENIE!**

Maszynę może transportować wyłącznie wykwalifikowany personel. Ani producent, ani importer nie ponoszą odpowiedzialności za jakiegokolwiek szkody spowodowane nieprzestrzeganiem instrukcji dotyczących wysyłki lub przechowywania.

- » Przed transportem maszyna musi zostać sprawdzona, odpowiednio i bezpiecznie zapakowana.
- » Nie rzucaj ani nie upuszczaj maszyn na ziemię.
- » Do transportu używać wyłącznie odpowiednich środków transportu.
- » Transport i środki transportu muszą być zgodne z lokalnymi przepisami.

Jeżeli do transportu przeznaczone jest urządzenie zabezpieczające, należy je usunąć przed uruchomieniem maszyny.

3. WYBÓR MIEJSCA INSTALACJI

Maszyna musi być zainstalowana wewnątrz budynku w suchym miejscu. Wokół maszyny należy zapewnić wolną przestrzeń.

NIEBEZPIECZEŃSTWO!

Jeśli urządzenie jest narażone na ciągłe działanie wilgotnego środowiska z dużymi wahaniami temperatury, jego prawidłowe działanie zostanie zakłócone i może dojść do nieodwracalnych uszkodzeń.

NIEBEZPIECZEŃSTWO!

Urządzenie nie może być instalowane w środowisku zagrożonym wybuchem!

4. PODSTAWOWY OPIS I FUNKCJONALNOŚĆ

Wózek suwnicowy służy do przemieszczania ciężkich ładunków po szynach lub torach. Jego konstrukcja z wysoce wytrzymałej stali stopowej zapewnia bezpieczne poczwórne mocowanie do szyny lub toru. Umożliwia precyzyjne pozycjonowanie i łatwe przemieszczanie dużych ładunków za pomocą ręcznego lub silnikowego sprzętu podnoszącego. Doskonałe właściwości jezdne zapewniają hermetyzowane i wstępnie nasmarowane łożyska kulkowe. Regulowana szerokość umożliwia użycie w szerokiej gamie szerokości i profili belek. Ocynkowana konstrukcja zapewnia wyższą ochronę przed korozją.

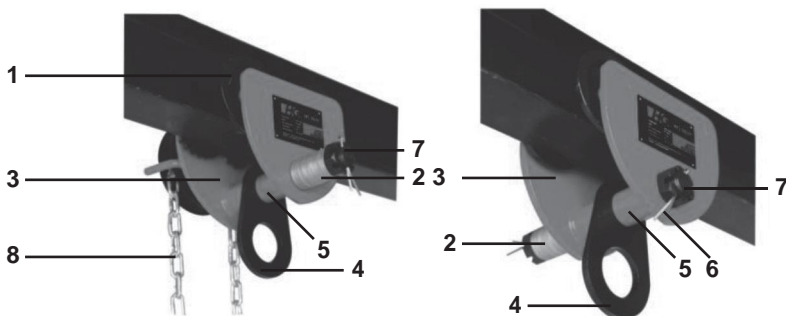
**Opis**

1. Koła jezdne
2. Elementy dystansowe
3. Płyta wózka suwnicowego
4. Ucho do podnoszenia
5. Wał wózka suwnicowego
6. Zawleczka zabezpieczająca
7. Nakrętki sześciokątne
8. Łańcuch (tylko w modelu z łańcuchem)

5. DANE TECHNICZNE

Model	Udźwig	Szerokość belki (mm)	Waga netto (kg)	Wymiary (mm)					
				A	B	C	H	F	K
924034	0,5 t	68–94	4,1	117	170	187	114	3	24
924035	1 t	68–100	6,5	245,5	206	206	119	3	24
924036	2 t	94–124	9,5	278,5	240	243	140	3	30,5
924037	3 t	100–140	15,5	345,5	282	321	212	3	45
924038	5 t	124–180	26	646,5	389	489,5	320	5	82

Model	Udźwig	Szerokość belki (mm)	Waga netto (kg)	Wymiary (mm)					
				A	B	C	H	F	K
924039	10 t	142-180	91	635	642	537	269	5	110

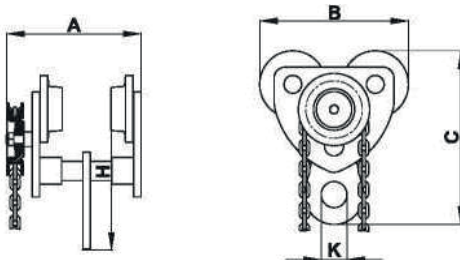

Model	Udźwig	Szerokość belki (mm)	Waga netto (kg)	Wymiary (mm)					
				A	B	C	H	F	K
924040	0,5 t	68-94	8,5	177	170	187	114	3	24
924041	1 t	68-100	9,5	194	206	206	119	3	24
924042	2 t	94-124	12,5	235	240	243	140	3	30,5
924043	3 t	100-140	18,5	275	282	321	212	3	45
924044	5 t	124-180	31	338	327	392,5	245	3	60
924045	10 t	142-180	94	362	389	489,5	320	5	82

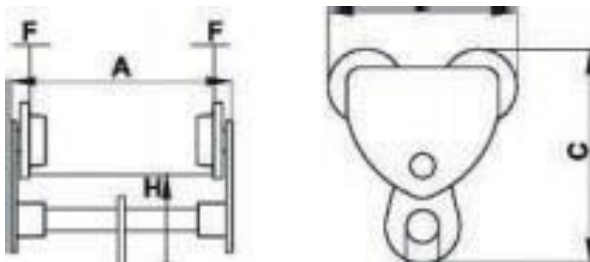
UWAGA!

Długość łańcucha ciągnącego można regulować w zakresie 12 metrów. Struktura i wygląd mogą się zmieniać w zależności od długości łańcucha.

5.1. Warunki pracy i środowisko

Temperatura: -30 °C do 50 °C Wilgotność: ≤ 100% r. v.

Maszyna nie jest przeznaczona do pracy pod wodą. Nie należy wystawiać go na długotrwałe działanie wilgoci, deszczu lub śniegu.

6. INSTALACJA

Postępuj zgodnie z poniższymi instrukcjami, aby zapobiec uszkodzeniu urządzenia lub obrażeniom ciała. Przeczytaj uważnie rozdział z instrukcjami bezpieczeństwa. Upewnij się, że pozycja urządzenia nie może zostać zmieniona przez obciążenie lub inne czynniki.

Należy sprawdzić, czy konstrukcja wsporcza, do której zostanie przymocowana maszyna, jest wystarczająco mocna i stabilna oraz czy jej obciążenie znamionowe jest równe sumie masy maszyny i jej maksymalnego obciążenia znamionowego.

NIEBEZPIECZEŃSTWO!

Maszyny nie wolno montować na konstrukcji, której nośności i wytrzymałości nie można sprawdzić. Użytkownik jest odpowiedzialny za montaż na konstrukcji wsporczej oraz za samą konstrukcję wsporczą.

6.1. Instalacja i regulacja

Aby zmontować i ewentualnie zdemontować wózek, potrzebne będą następujące narzędzia:

- » Szczypce igłowe lub jarzmo
- » Klucz (8/10/12/13/17/19 mm)

1. Zmierz szerokość dolnego skrzydła belki dwuteowej.
2. Rozłóż równomiernie przekładki po obu stronach wału.
3. Szerokość jest równa szerokości kołnierza belki plus 4 mm.
4. Szczelina między kołnierzem koła wózka a krawędzią belki musi wynosić 2 mm z każdej strony.
5. W celu ostatecznego montażu zamocuj płyty po obu stronach, dokręć dwie nakrętki sześciokątne i zabezpiecz sworzniem blokującym.
6. Sprawdź funkcjonalność wózka, aby upewnić się, że jest prawidłowo połączony z belką.
7. Zawieś lekkie obciążenie, aby sprawdzić, czy cztery koła stykają się z torem belki, poruszają się swobodnie i mają dobry kontakt z krawędzią belki. Płyty powinny być równoległe do belki.

6.2. Rysunek części wózka suwnicowego

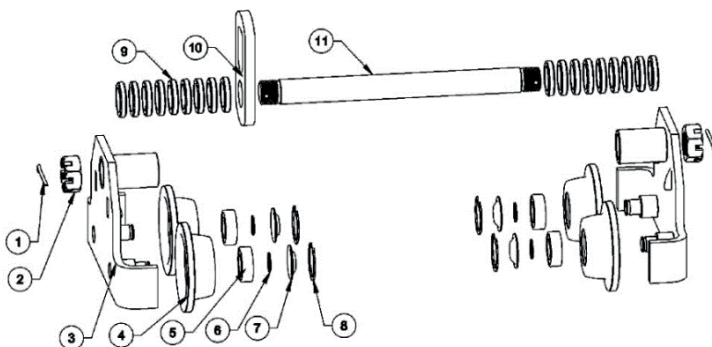

Numer katalogowy	Nazwa części	Ilość w jednym zestawie				
		0,5T	1T	2T	3T	5T
1	Zawleczka zabezpieczająca	2	2	2	2	2
2	Nakrętka sześciokątna	2	2	2	2	2
3	Płyta	2	2	2	2	2
4	Koła jezdne	4	4	4	4	4
5	Łożysko kulkowe	4	4	4	4	4
6	Pierścień ustalający wału	4	4	4	4	4
7	Ostona przeciwpylotowa	4	4	4	4	4
8	Pierścień obwodowy	4	4	4	4	4
9	Podkładka dystansowa	50	68	56	76	44
10	Ucho do podnoszenia	1	1	1	1	1
11	Wał	1	1	1	1	1

6.3. Uruchomienie

Postanowienia ogólne

Postępuj zgodnie ze wszystkimi instrukcjami zawartymi w niniejszym podręczniku.

Przestrzegaj obowiązujących krajowych przepisów bezpieczeństwa i higieny pracy. Przed uruchomieniem należy upewnić się, że spełnione zostały następujące warunki:

- » Używane miejsce pracy powinno umożliwiać stabilną pracę ze sprzętem.
- » Używane miejsce pracy musi być wyraźnie widoczne, zwłaszcza dla osoby, która będzie odpowiedzialna za nadzorowanie użytkownika sprzętu.

Zawieś lekki ładunek na urządzeniu i powoli obracaj go po belce. Każde z kół powinno przylegać do szyny i swobodnie się po niej poruszać, a płyty boczne powinny być umieszczone równolegle do siebie.

6.4. Kontrola bezpieczeństwa

Przed pierwszym uruchomieniem lub ponownym uruchomieniem należy sprawdzić, czy:

- » wszystkie śruby mocujące (jeśli występują) i zabezpieczenia są dokręcone i zabezpieczone;
- » maszyna lub jej część nie jest uszkodzona.

7. OBSŁUGA

Obsługa maszyny może być powierzana wyłącznie osobom przeszkolonym i zaznajomionym z jej działaniem. Operator maszyny musi być upoważniony przez pracodawcę do jej obsługi.

Pracodawca musi zapewnić, że instrukcja obsługi jest dostępna w pobliżu urządzenia i że jest dostępna dla operatora.

Maksymalne nominalne bezpieczne obciążenie robocze jest podane na tabliczce znamionowej suwnicy.

7.1. Użytkowanie

Przymocuj ładunek do ucha do podnoszenia. Upewnij się, że jest dobrze zamocowany, nie porusza się nadmiernie i nie jest luźny.

Podczas przenoszenia ładunku upewnij się, że kontrolujesz go w środku ciężkości. Zapewni to jego równowagę. W przeciwnym razie ładunek może się nieoczekiwanie przechylić, zsunąć lub rozpaść.

Przenieś ładunek w wybrane miejsce i ostrożnie go opuść.

Poruszaj urządzeniem miarowym ruchem. Nie wykonuj gwałtownych ruchów, nie uderzaj ani nie potrząsaj ładunkiem.

Zwolnij ładunek z ucha do podnoszenia.

OSTRZEŻENIE!

Zabrania się przenoszenia ładunku z luźnymi częściami.

NIEBEZPIECZEŃSTWO!

Należy unikać wstrząsów lub uderzeń podczas obsługi. Może to spowodować upadek obrabianego przedmiotu, uszkodzenie sprzętu lub poważne obrażenia operatora.

8. KONSERWACJA I PRZECHOWYWANIE

8.1. Postanowienia ogólne

Wszystkie prace kontrolne, serwisowe i konserwacyjne mają na celu zapewnienie prawidłowego działania sprzętu i dlatego muszą być wykonywane z najwyższą starannością.

- » Prace te mogą być wykonywane wyłącznie przez wykwalifikowaną osobę.
- » Prace serwisowe i konserwacyjne mogą być wykonywane tylko wtedy, gdy urządzenie nie jest obciążone.

» Należy przechowywać dokumentację wszystkich wyników testów i podjętych środków.

8.2. Regularna kontrola

Przed każdym użyciem maszyny należy przeprowadzić jej kontrolę. Podczas normalnej pracy konieczne jest sprawdzenie:

- » Bezpieczne zabezpieczanie maszyn;
 - » Dokręcenie wszystkich śrub mocujących (jeśli występują) i elementów zabezpieczających
- Ponadto należy przeprowadzić kontrolę wzrokową pod kątem odkształceń, pęknięć i korozji.

8.3. Usterka urządzenia

W przypadku usterki sprzętu lub wypadku konieczne jest zabezpieczenie sprzętu i wykonanie następujących czynności:

1. Zabezpiecz obszar roboczy taśmą bezpieczeństwa lub innym urządzeniem ostrzegawczym informującym o sytuacji awaryjnej.
2. Zabezpiecz osoby, aby zapobiec obrażeniom spowodowanym zaniedbaniem.
3. Poinformuj osobę odpowiedzialną za bezpieczeństwo w miejscu pracy.
4. Usuń usterkę lub awarię.

NIEBEZPIECZEŃSTWO!

- » Nie używaj maszyn, które nie działają lub są naprawiane.
- » Nie przechowywać maszyn z zawieszonym ładunkiem.
- » Utrzymuj maszyny, w tym tabliczkę znamionową w czystości.

8.4. Smarowanie

Łożyska, koła zębate i szyny powinny być regularnie smarowane, aby zapewnić niezawodną i długotrwałą pracę.

Stosuj wyłącznie środki smarne przeznaczone do tego typu maszyn. Zalecamy stosowanie smaru klasy 3 (olej smarowy na bazie litu).

8.5. Przechowywanie

Maszyny muszą być przechowywane wewnątrz budynku w suchym i czystym miejscu, a jednocześnie w takim miejscu, aby nie spadły ani nie przewróciły się. Musi być chroniony przed warunkami atmosferycznymi. Miejsce przechowywania musi być zabezpieczone przed dostępem osób nieupoważnionych.

NIEBEZPIECZEŃSTWO!

Suwnica nie może być przechowywany w miejscach, w których używane lub składowane są substancje łatwopalne, lotne lub wybuchowe.

8.6. Likwidacja

OSTRZEŻENIE!

- » Podczas likwidacji sprzętu należy przestrzegać podstawowych zasad bezpieczeństwa pracy.
- » Najpierw zabezpiecz obszar roboczy do likwidacji, pozostawiając wystarczającą wolę.
- » Przeczytaj rozdział "Instrukcje bezpieczeństwa".
- » Upewnij się, że wszystkie materiały eksploatacyjne są utylizowane zgodnie z przepisami dotyczącymi ochrony środowiska.

9. DEKLARACJA ZGODNOŚCI

**Manufacturer / Producent:**

JDP GUANGZHOU TECHNOLOGY CO., LTD.
Huaige Industrial Park Qingyuan County China

Product / Produkt:

HOIST TROLLEY / WÓZEK SUWNICOWY

Code of item / Numer produktu:

HT500A, HT100A, HT2000A, HT3000A, HT5000A, HT10000A, HT500B, HTI000B,
HT2000B, HT3000B, HT5000B, HTI0000B / 924034, 924035, 924036, 924037, 924038,
924039, 924040, 924041, 924042, 924043, 924044, 924045

Description and purpose of use / Opis i cel użytkowania:

The hoist trolley is a device that is used to move heavy loads along rails or tracks using a chain hoist and is either manually or electrically powered. The purpose of use is to move heavy loads - up, down and sideways. / Elektryczna wciągarka linowa służy do przemieszczania ciężkich ładunków wzdłuż szyn lub torów za pomocą wciągnika i jest zasilana ręcznie lub elektrycznie. Celem użytkowania jest przenoszenie ciężkich ładunków w górę, w dół i na boki.

Satisfies all applicable provisions of the EC legislation / Jest zgodna ze wszystkimi odpowiednimi przepisami danego rozporządzenia Wspólnoty Europejskiej:

2006/42/EC ISO 9001:2015

Date and Place / Data i miejsce wydania:

28. 7. 2023 BAODING

Signature and identification of authenticated person

Podpis i identyfikacja certyfikowanej osoby:

Frank.zhang

JDP Guangzhou Technology Co., Ltd
广州怀鸽科技有限公司
苏世忠

Nazwa firmy i pełny adres importera w UE:

B2B Partner s.r.o.

Plzeňská 3070

CZ - 700 30 Ostrava - Zábřeh