

569012

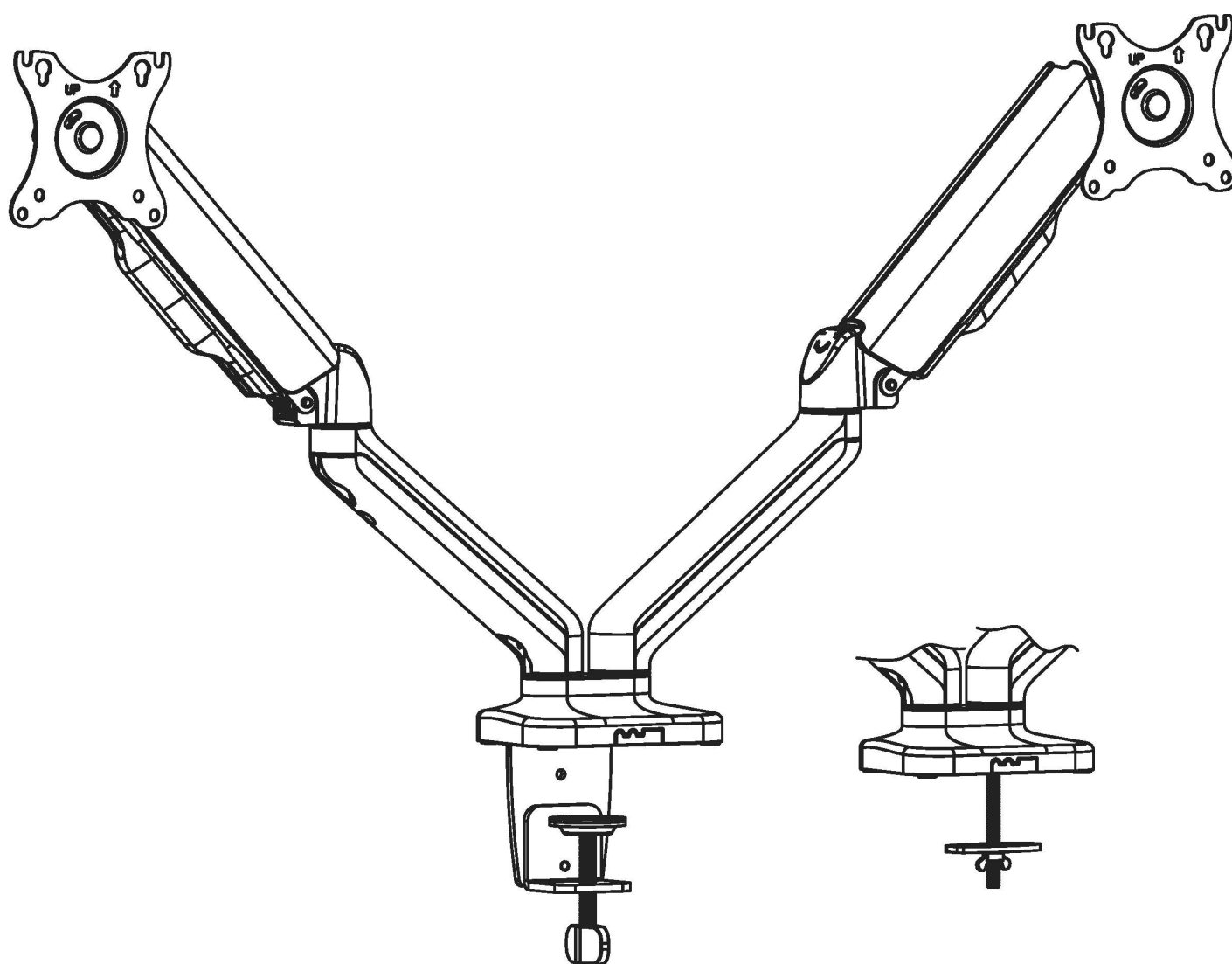

Przed przystąpieniem do instalacji i montażu prosimy o zapoznanie się z całą instrukcją obsługi.



- Wsporniki należy zamocować zgodnie z instrukcją montażu. Nieprawidłowa instalacja może spowodować uszkodzenie lub poważne obrażenia ciała.
- Należy używać odpowiednich narzędzi.
- Produkt ten przeznaczony jest do montażu na ścianach z drewnianymi słupkami, ścianach z litego betonu lub ścianach ceglanych:
 - Upewnij się, że powierzchnia nośna może bezpiecznie utrzymać łączny ciężar urządzenia i całego podłączonego sprzętu i komponentów.
 - Użyj dostarczonych śrub montażowych i nie dokręcaj ich zbyt mocno.
 - Ten produkt zawiera małe przedmioty, które w przypadku połamania mogą powodować ryzyko zadławienia. Trzymaj te przedmioty poza zasięgiem dzieci.
 - Ten produkt jest przeznaczony wyłącznie do użytku w pomieszczeniach zamkniętych. Używanie tego produktu na zewnątrz może spowodować awarię produktu i obrażenia ciała.
 - Regularnie sprawdzaj (przynajmniej raz na trzy miesiące), czy uchwyt jest dobrze zamocowany i czy można go bezpiecznie używać.
 - WAŻNE: Przed instalacją upewnij się, że otrzymałeś wszystkie wymienione części montażowe.

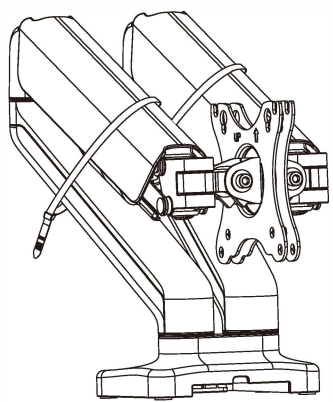

A (x1)

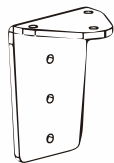

B (x1)

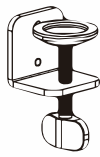

C (x1)



G (x1)



H (x1)



D (x3)
M6x12



E (x2)
M6x10



F (x1)



I (x1)



J (x1)
4mm



K (x1)
5mm



M-A (x4)
M4x12



M-B (x4)
M5x12



M-C (x4)
D5

x2

1



OSTRZEŻENIE: Niebezpieczeństwo nagromadzenia energii! Przytrzymaj mocno obie połowki ramienia sprężynowego i poproś inną osobę o przecięcie taśmy wiążącej koło ramienia sprężynowego. Powoli zwolnij nacisk na ramię sprężynowe i pozwól mu stopniowo rozciągnąć się do pełnego wyprostowania.

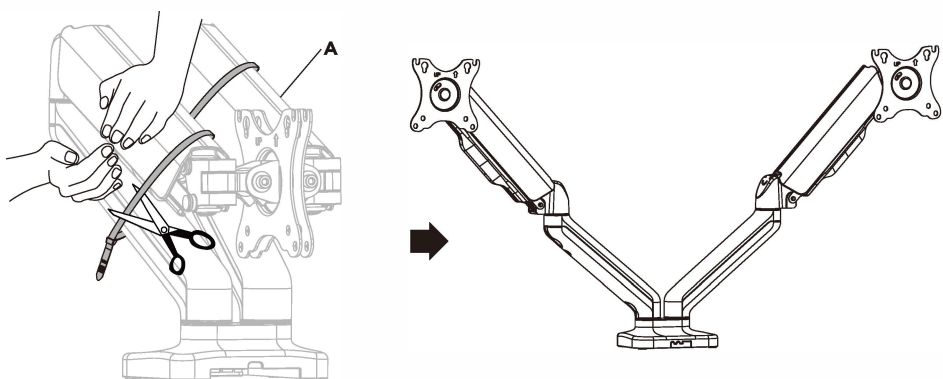

2

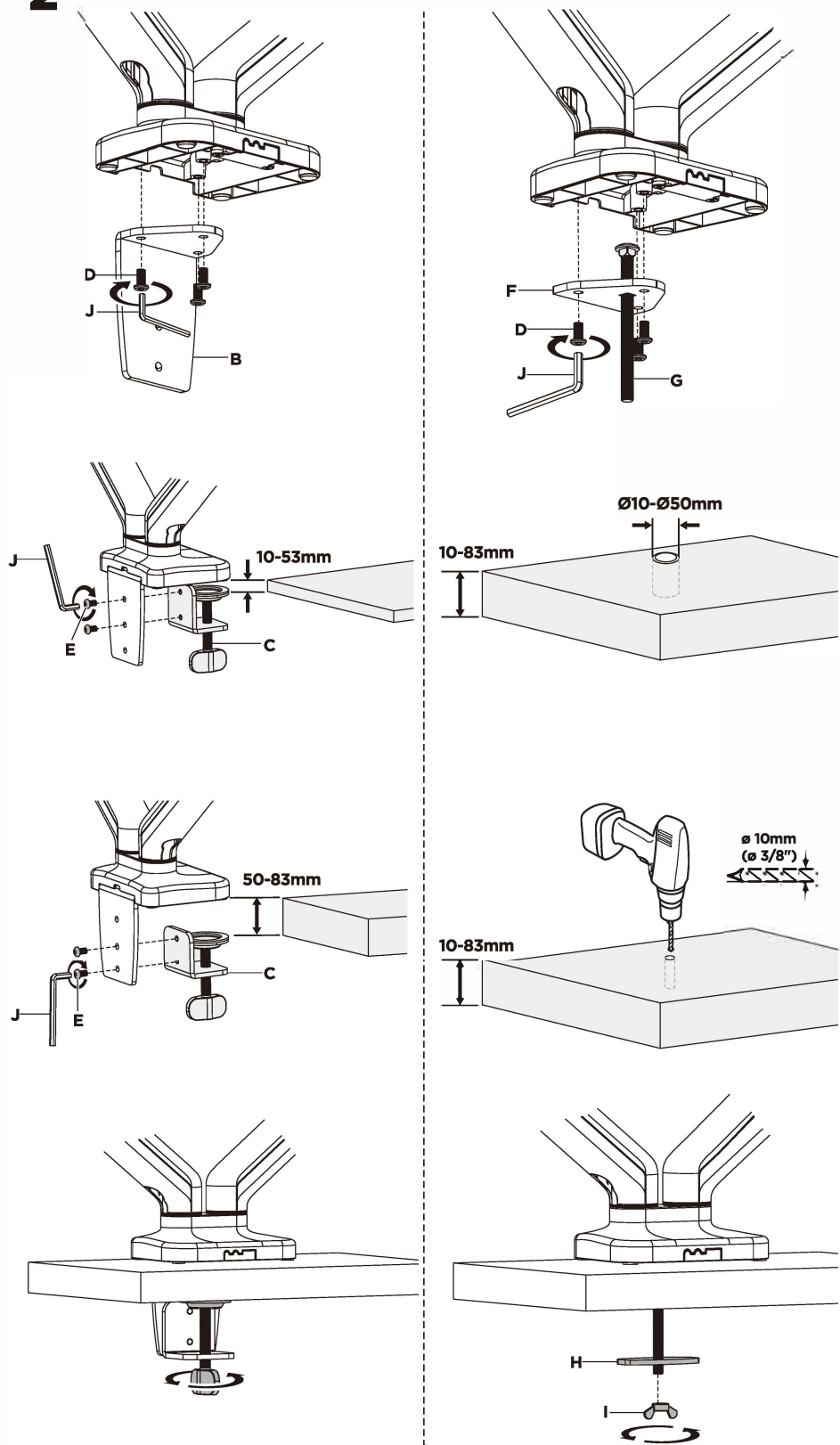

3

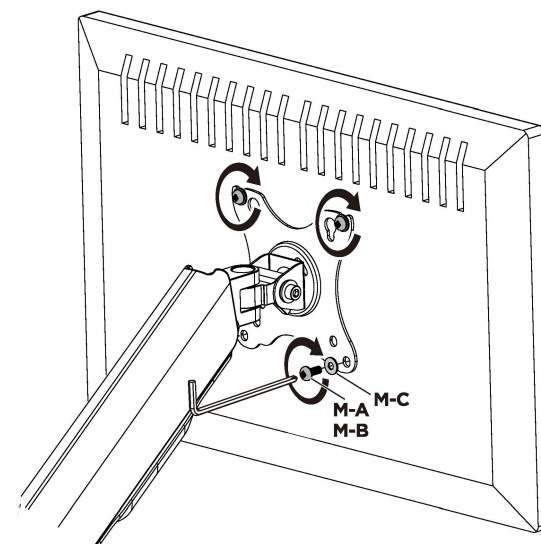
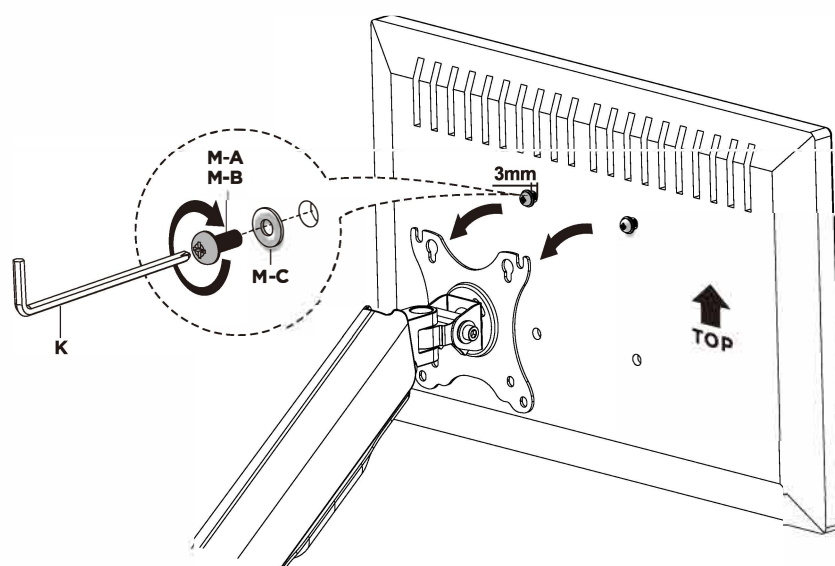
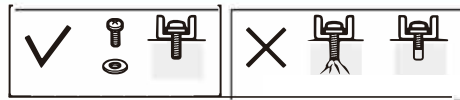

4

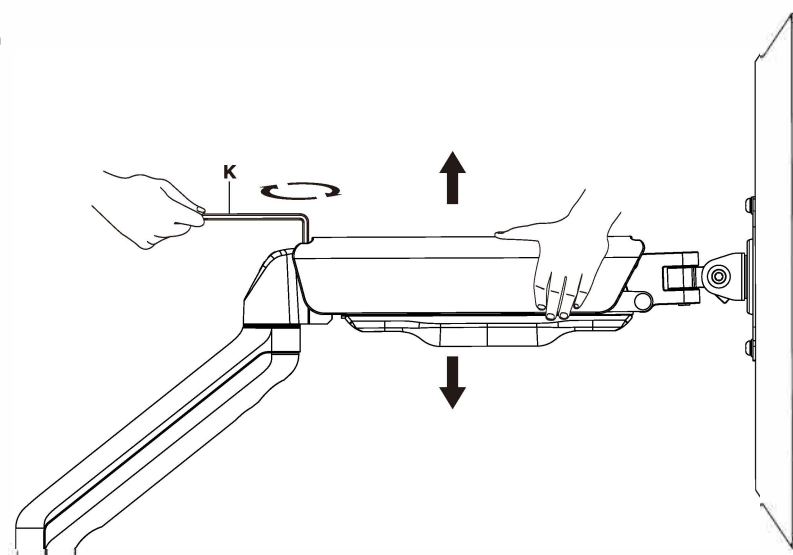

Aby prawidłowo wyważyć ramię z zamontowanymi monitorami, wyreguluj napięcie sprężyny za pomocą dołączonego klucza imbusowego w następujący sposób:

Najpierw umieść ramię w pozycji poziomej i przytrzymaj je mocno, jak pokazano. W razie potrzeby poproś o pomoc.



Aby zapobiec uszkodzeniu monitorów lub uchwytu, podczas regulacji należy zawsze utrzymywać ramię w poziomie. Jeśli zajdzie taka potrzeba, poproś o pomoc.



UWAGA:



PJeśli ramię opadnie, przekręć śrubę regulacyjną w kierunku przeciwnym do ruchu wskazówek zegara, aż pozostanie pozioma.



Jeśli ramię się podniesie, przekręć śrubę regulacyjną w kierunku zgodnym z ruchem wskazówek zegara, aż pozostanie pozioma.

⚠ Nie dokręcaj śrub zbyt mocno.

UWAGA:

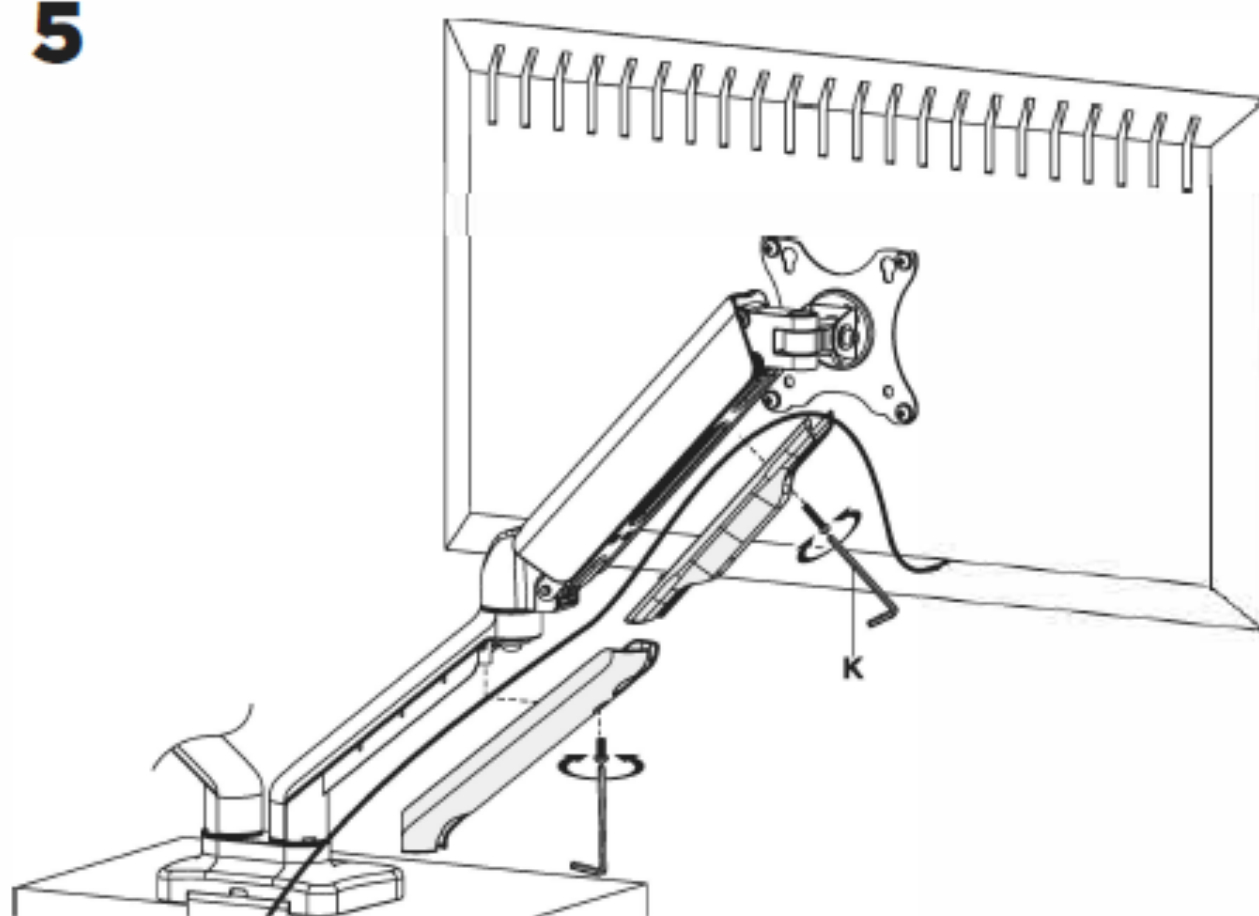
5**6**

Uwaga: Ustawić żądany kąt, następnie dokręcić śruby kluczem imbusowym tak jak pokazano na rysunku, dokręcając na zmianę każdą śrubę.

