

5. Konserwacja maszyny

- 5.1 Odłącz przewód zasilający na czas konserwacji.
- 5.2 Upewnij się, że we wlocie urządzenia nie ma papieru ani zanieczyszczeń.
- 5.3 Regularnie czyść dyszę przedniej pokrywy maszyny z kurzu i zapewniaj płynny dopływ powietrza.
- 5.4 Sprawdź, czy na rolce nie pozostały resztki papieru i wyczyść ją.

6. Specyfikacja

Maks. prędkość posuwu	3 m/min \pm 10 % (regulowana prędkość)
Maksymalna grubość	3-6 mm
Rozmiar papieru	Szerokość: 300 mm
Napięcie zasilania	220 V 50/60 Hz
Moc	360 W
Wymiary maszyny	450×300×270 (mm)
Masa netto	32,8 kg

3. Bezpieczeństwo elektryczne

- 3.1 Umieść maszynę w pobliżu gniazdka elektrycznego.
- 3.2 Upewnij się, że napięcie odpowiada wymaganiom elektrycznym maszyny.
- 3.3 Każdy używany przedłużacz powinien odpowiadać mocy znamionowej urządzenia.
- 3.4 Nie używaj urządzenia, jeśli przewód zasilający jest uszkodzony.
- 3.5 Naprawę i serwis powinien wykonywać wykwalifikowany serwisant.

Instrukcja obsługi niszczarki do kartonów

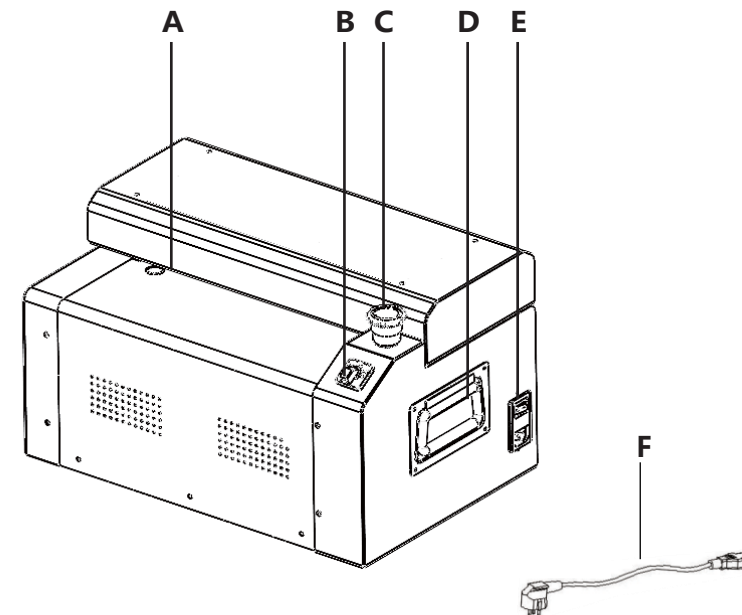

A. Wejście papieru

B. Przełącznik kierunku

C. Przycisk bezpieczeństwa

D. Uchwyt

E. Gniazdo przewodu zasilającego

F. Przewód zasilający

1. Ostrzeżenie

Przeczytaj uważnie przed użyciem.

- 1.1 Ostrożnie wyjmij maszynę z pudełka.
- 1.2 Umieść maszynę na czystej i równej powierzchni roboczej, jak pokazano na rysunku A.

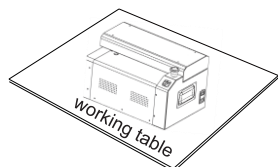

Obr. A

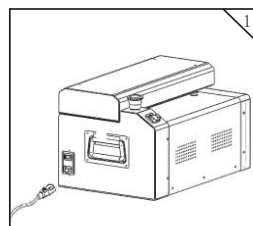

2. Procedura instalacji

- 2.1 Podłącz odpowiedni zasilacz. Zobacz rysunek 1.
- 2.2 Przygotowanie przed użyciem.
 - 2.2.1 Przed rozpoczęciem pracy sprawdź, czy pojemnik na odpady jest całkowicie zamknięty, jak pokazano na rysunku 2.
 - 2.2.2 Włóż papier falisty do wejścia papieru, jak pokazano na rysunku 3.
 - 2.2.3 Umieść tekturę falistą lub tekturę i zawsze upewnij się, że pojemnik na odpady jest zamknięty na swoim miejscu, jak pokazano na rysunku 3.

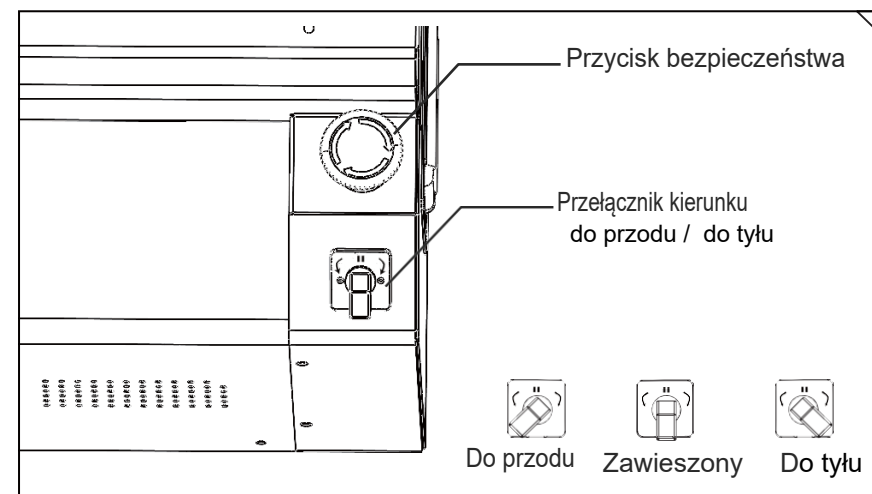
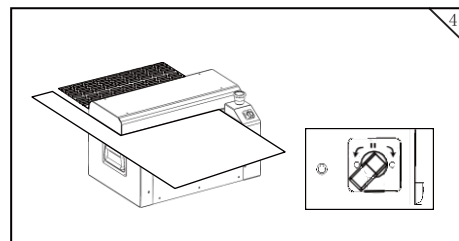
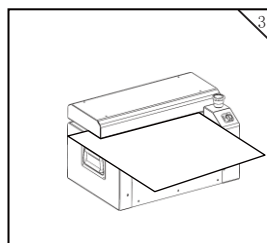
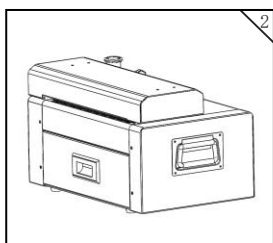

- 2.3.1 Włącz zasilanie i włącz główny wyłącznik. Przed uruchomieniem maszyny zapoznaj się z funkcją każdego przycisku, jak pokazano na rysunku 6.
- 2.3.2 Przełącznik kierunku: obróć do przodu, maszyna zacznie wytwarzać bańki papierowe, obróć do środka, maszyna się zatrzyma, zawróć, maszyna przewinie bańkę papierową, funkcja ochrony pauzy zatrzyma silnik na 1~2 sekund w każdej turze.
Uwaga: Gdy silnik pracuje na biegu wstecznym, przytrzymaj papier podczas jego wyciągania.
- 2.3.3 Po uformowaniu folii bąbelkowej ustaw przełącznik w pozycji stop, a maszyna natychmiast się zatrzyma. Użytkownik może oderwać folię bąbelkową w miejscu perforacji, co się z tym wiąże.
- 2.3.4 Jeśli chcesz wyłączyć maszynę, zatrzymaj ją i wyłącz główny wyłącznik.