

Zszywacz do zszywania siodłowego KW-Trio 58A3

OPIS CZĘŚCI

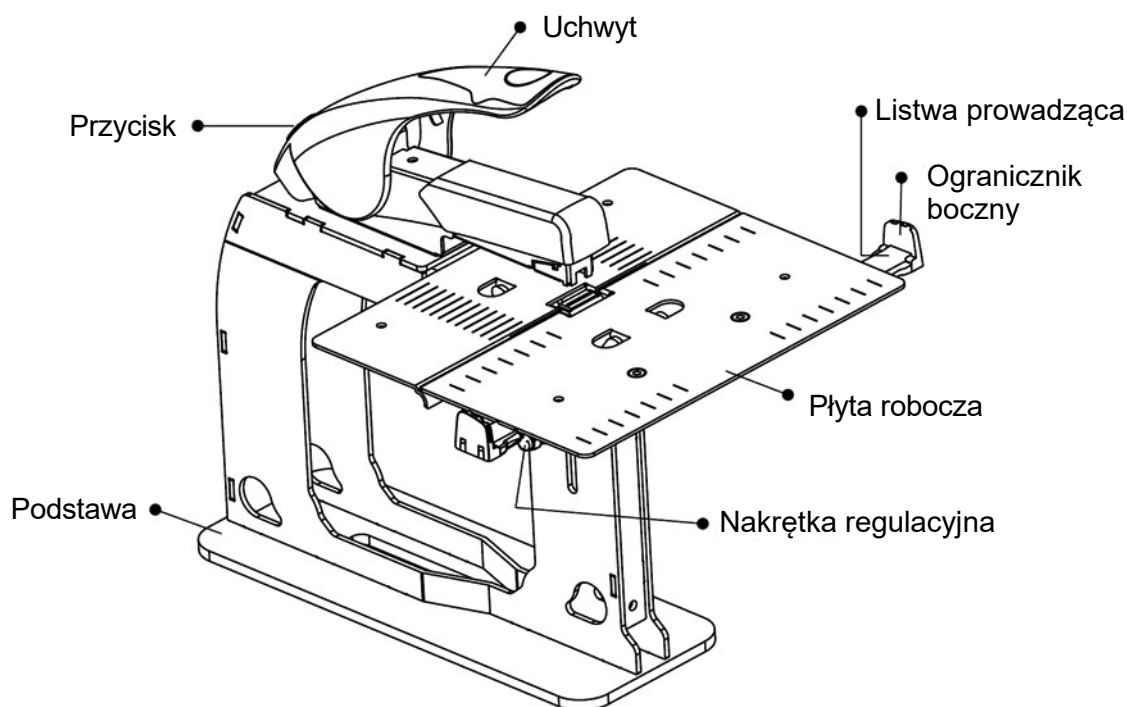

DANE TECHNICZNE

Format papieru	A3, A4 i A5		
Pojemność	20/40 arkuszy		
Głębokość zszywania	73 mm		
Typ zszywania	Siodłowe i płaskie		
Stosowanie zszywek	Zszywka (pojemność)	Długość zszywki	Liczba arkuszy
	24/6 (150 szt.)	6 mm	20
	26/6 (210 szt.)	6 mm	20
	24/8 (150 szt.)	8 mm	40
	26/8 (210 szt.)	8 mm	40

INSTRUKCJE BEZPIECZEŃSTWA

1. Zszywacza należy używać na stabilnym i wytrzymałym stole.
2. Należy go przechowywać poza zasięgiem dzieci i zwierząt domowych.
3. Należy trzymać luźną odzież, biżuterię i długie włosy z dala od wszystkich ruchomych części urządzenia.
4. Przed rozpoczęciem użytkowania należy przeczytać wszystkie instrukcje.
5. Urządzenie należy używać wyłącznie zgodnie z jego przeznaczeniem.

UWAGA

Do tego urządzenia pasują wyłącznie zszywki w rozmiarach 24/6, 26/6, 24/8 oraz 26/8. Stosowanie innych zszywek może spowodować uszkodzenie urządzenia. Używanie nieoryginalnych zszywek może prowadzić do pogorszenia jakości zszywania lub zacinania się urządzenia.

INSTRUKCJA UŻYTKOWANIA

Uzupełnianie zszywek

1. Wcisnąć przycisk do tyłu.
2. Włożyć zszywkę.
3. Ustawić zasobnik z powrotem w pozycji zablokowanej.

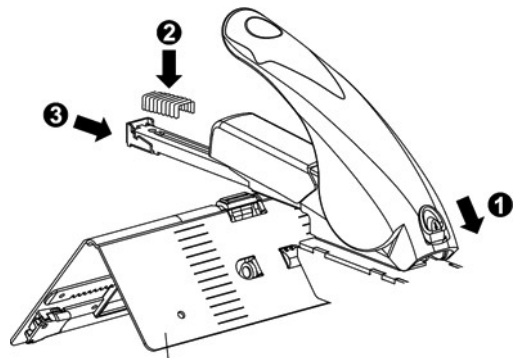

Zszywanie płaskie i siodłowe

1. Wcisnąć nakrętkę regulacyjną i przesunąć płytę roboczą w górę do trybu zszywania płaskiego.
2. Wcisnąć nakrętkę regulacyjną i przesunąć płytę roboczą w dół do trybu zszywania siodłowego.

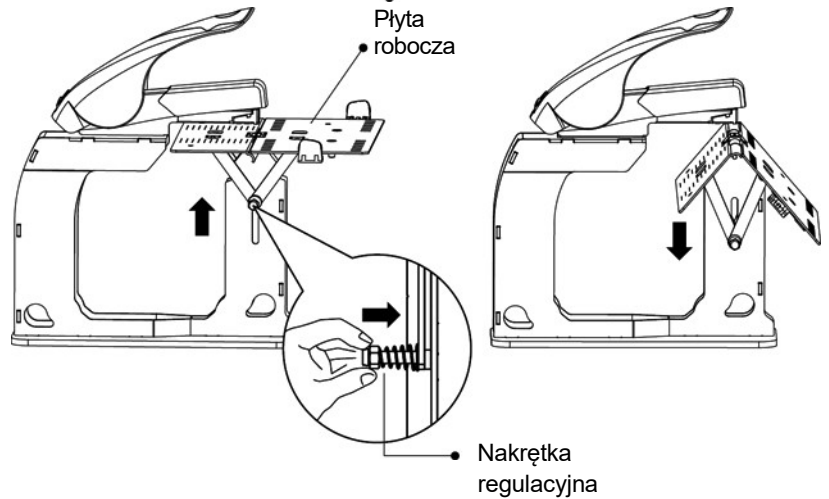

Ustawianie pozycji papieru

A. Pozycja boczna

1. Pociągnąć listwę prowadzącą arkuszy i ogranicznik boczny do góry.
2. W razie potrzeby skorygować położenie papieru w przypadku zszywania dwustronnego.
3. Listwę, jeśli nie jest używana, można złożyć.

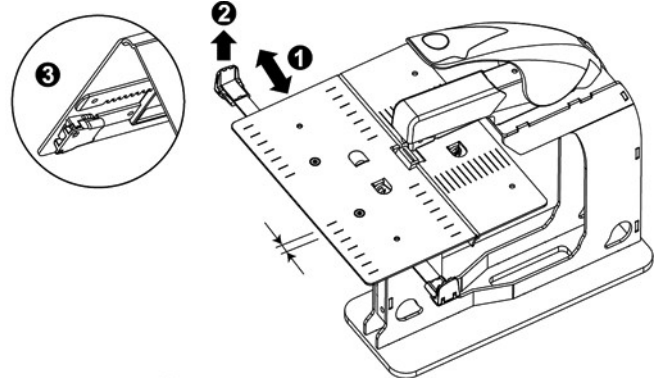

B. Głębokość zszywania od krawędzi papieru

Ustawić głębokość zszywania za pomocą znacznika na płycie roboczej i upewnić się, że papier jest ustawiony równo.

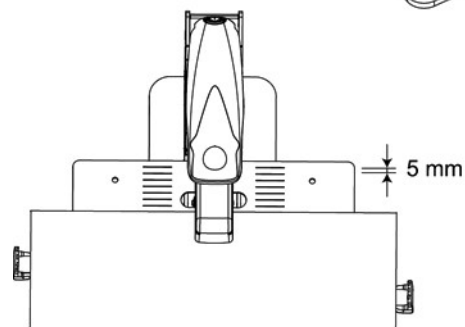

Rozwiązywanie problemów

A. Usuwanie zablokowanych zszywek

1. Podłożyć ołówek pod zasobnik.
2. Wysunąć zablokowaną zszywkę, naciskając uchwyt.

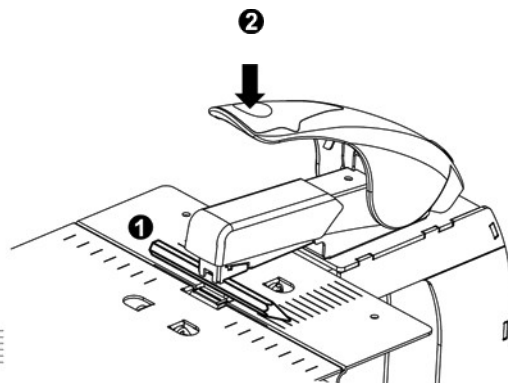

B. Stosowanie prawidłowych zszywek



Zbyt krótka zszywka Zbyt długa zszywka Prawidłowa zszywka