

PODNOŚNIK ZAPADKOWY

Tłumaczenie oryginalnej instrukcji obsługi.

Oznaczenia modeli maszyn

924024	Podnośnik zapadkowy VA 1 t, łańcuch 1,5 m
924025	Podnośnik zapadkowy VA 2 t, łańcuch 1,5 m
924026	Podnośnik zapadkowy VA 3 t, łańcuch 1,5 m
924027	Podnośnik zapadkowy VA 6 t, łańcuch 1,5 m
924028	Podnośnik zapadkowy VA 9 t, łańcuch 1,5 m

Maszyny te są zgodne z normami, które mają do nich zastosowanie.



SPIS TREŚCI

1. WSKAZÓWKI BEZPIECZEŃSTWA	3
1.1. Cel użytkowania maszyny	4
1.2. Podstawowe środki bezpieczeństwa	5
2. TRANSPORT I PRZECHOWYWANIE	7
2.1. Urządzenia zabezpieczające dla transportu	7
2.2. Przechowywanie	7
3. WYBÓR MIEJSCA INSTALACJI	8
4. PODSTAWOWY OPIS I FUNKCJONALNOŚĆ	8
4.1. Lista oryginalnych części	9
5. DANE TECHNICZNE	10
6. INSTALACJA	10
6.1. Uruchomienie	11
6.2. Kontrola bezpieczeństwa	11
7. OBSŁUGA	12
7.1. Maszyny: 250 kg do 9000 kg (typ A)	12
8. KONSERWACJA	13
8.1. Postanowienia ogólne	13
8.2. Prace kontrolne	14
8.3. Okresy regularnych kontroli	14
8.4. Konserwacja łańcucha	15
8.5. Wymiana łańcucha	16
8.6. Konserwacja haków	16
8.7. Konserwacja przekładni	16
9. ROZWIĄZYWANIE PROBLEMÓW I USTEREK	17
10. WYCOFANIE Z EKSPLOATACJI	19
11. DEKLARACJA ZGODNOŚCI	20

SYMBOLE I OSTRZEŻENIA

Symbole i ostrzeżenia w tym podręczniku ostrzegają operatora maszyny o potencjalnych zagrożeniach, niebezpiecznych sytuacjach i należy im poświęcić najwyższą uwagę.

W tym podręczniku znajdują się następujące symbole i ostrzeżenia:

NIEBEZPIECZEŃSTWO!

To ostrzeżenie ostrzega przed wysokim ryzykiem, które prowadzi do śmierci lub poważnych obrażeń, jeśli nie zapobiegnie się takiemu ryzyku.

OSTRZEŻENIE!

To ostrzeżenie ostrzega przed zagrożeniem, które może prowadzić do śmierci lub poważnych obrażeń, jeśli nie zapobiegnie się takiemu ryzyku.

OSTRZEŻENIE!

Ostrzeżenie to ostrzega przed niewielkim zagrożeniem, które może spowodować niewielkie obrażenia ciała lub uszkodzenie urządzenia lub jego otoczenia, jeśli nie zapobiegnie się takiemu ryzyku.

UWAGA!

Zapewnia porady dla operatorów i inne przydatne informacje.

1. WSKAZÓWKI BEZPIECZEŃSTWA

Przeczytaj uważnie tę oryginalną instrukcję obsługi i zapoznaj się ze wszystkimi poleceniami. Każda osoba obsługująca to urządzenie jest zobowiązana do przeczytania niniejszej oryginalnej instrukcji obsługi i zapoznania się ze wszystkimi instrukcjami. Niniejsza oryginalna instrukcja musi być stale dostępna w bezpiecznym miejscu dla wszystkich osób obsługujących maszynę.

Wciągnik zapadkowy jest "wciągnikiem gotowym do użycia" zgodnie z zatwierdzonymi przepisami krajowymi i odpowiednią deklaracją zgodności UE.

Maszyna ta została zaprojektowana i wykonana na podstawie analizy ryzyka oraz zgodnie ze zharmonizowanymi normami i innymi specyfikacjami technicznymi. Dlatego też reprezentuje najnowocześniejszą technologię i zapewnia najwyższy stopień bezpieczeństwa.

Dostawa obejmuje podnośnik od haka zawieszenia do haka ładunkowego. Jeśli jest wyposażony w sterowanie, również przewód sterujący, który prowadzi do podnośnika. Inne działania operacyjne

materiały, narzędzia, urządzenia zabezpieczające ładunek i główne przewody zasilające muszą być zainstalowane zgodnie z obowiązującymi przepisami.

W przypadku urządzeń innych niż przeciwwybuchowe, wszystkie części powinny być zatwierdzone do użytku w strefie zagrożonej wybuchem lub odpowiednio do użytku w strefie zagrożonej wybuchem. Odpowiedzialność za to ponosi właściciel maszyny.

Chroń urządzenie przed korozją.

W codziennej pracy ten stopień bezpieczeństwa można osiągnąć tylko wtedy, gdy zostaną podjęte wszystkie wymagane środki ostrożności. Planowanie tych środków i kontrola ich przestrzegania wchodzi w zakres obowiązku konserwacji spoczywającego na właścicielu/upoważnionym operatorze maszyny.

W zależności od środowiska pracy, uzupełnij te instrukcje instrukcjami, które są istotne dla konkretnego rodzaju użytkowania urządzenia, tj. organizacji pracy, przepływu pracy i zasobów ludzkich.

Właściciel/operator maszyny musi zapewnić:

- » Maszyna może być używana wyłącznie zgodnie z jej przeznaczeniem.
- » Maszyny są eksploatowane wyłącznie w bezawaryjnym, w pełni funkcjonalnym stanie, a w szczególności elementy bezpieczeństwa są regularnie sprawdzane w celu zapewnienia ich doskonałej funkcjonalności i bezpieczeństwa osób.
- » Operatorzy, personel serwisowy i warsztaty dysponują wymaganymi środkami ochrony osobistej i korzystają z nich.
- » Instrukcja obsługi jest zawsze dostępna w miejscu użytkowania urządzenia, jest czytelna i kompletna.
- » Maszyny są obsługiwane, serwisowane i naprawiane wyłącznie przez wykwalifikowany i upoważniony personel.
- » Personel ten jest regularnie szkolony we wszystkich istotnych kwestiach związanych z bezpieczeństwem pracy i ochroną środowiska oraz powinien znać te instrukcje użytkowania, a w szczególności zawarte w nich instrukcje bezpieczeństwa.
- » Wszystkie znaki bezpieczeństwa i ostrzegawcze na urządzeniach nie mogą być usuwane i muszą być czytelne.

1.1. Cel użytkowania maszyny

Maszyna ta została zaprojektowana do pionowego podnoszenia i układania, a także ciągnięcia i napinania ładunków.

Warunki użytkowania urządzenia

Maszyna musi być ustawiona odpowiednio do obciążenia. Dopuszczalne bezpieczne obciążenie robocze nie może zostać przekroczone! Wyjątek może stanowić próba obciążenia przed pierwszym uruchomieniem, przeprowadzana przez upoważnioną wykwalifikowaną osobę.

Dopuszczalna temperatura otoczenia dla urządzeń obsługiwanych ręcznie wynosi -20 °C do + 50 °C; a dla wszystkich urządzeń obsługiwanych elektrycznie -20 °C do + 40 °C!

Uszkodzone urządzenia i systemy zawieszenia ładunku nie mogą być używane do czasu ich naprawy!

Należy używać wyłącznie oryginalnych części zamiennych. Niespełnienie tego wymogu spowoduje unieważnienie roszczenia gwarancyjnego.

Odpowiedzialność i gwarancja zostaną unieważnione, jeśli użytkownik dokona nieautoryzowanych modyfikacji urządzenia!

NIEBEZPIECZEŃSTWO!

Podnośniki zapadkowe z hakiem do mogą być używane wyłącznie do dokręcania! Tylko w tym przypadku dozwolone jest obciążenie haka na końcówce!

Wymagania dotyczące personelu obsługującego

Maszyna może być obsługiwana wyłącznie przez odpowiednio przeszkolone wykwalifikowane osoby, które znają rodzaj sprzętu, jego instalację, obsługę, użytkowanie i wszystkie instrukcje bezpieczeństwa, a także wszelkie inne instrukcje niezbędne do zapewnienia jej bezpiecznej eksploatacji i bezpieczeństwa w miejscu pracy. Aby obsługiwać tę maszynę, personel obsługujący musi być upoważniony przez pracodawcę.

Przed rozpoczęciem pracy personel obsługujący musi przeczytać niniejszą instrukcję obsługi, w szczególności rozdział "Instrukcje bezpieczeństwa". Jest to szczególnie ważne dla operatorów, którzy rzadko używają urządzenia, np. do prac instalacyjnych lub konserwacyjnych.

NIEBEZPIECZEŃSTWO!

Aby uniknąć poważnych obrażeń, podczas korzystania z urządzenia należy zwracać szczególną uwagę na poniższe instrukcje:

- » Noś odzież ochronną, sprzęt i wyposażenie ochronne.
- » Włosy muszą być związane w bezpieczny sposób. Nie wolno ich rozpuszczać!
- » Zabrania się noszenia pierścionków, łańcuszków i innej biżuterii.
- » Luźne części garderoby muszą być zapięte. Nie noś ubrań, które są zbyt duże lub szerokie.
- » Personel nie może być pod wpływem alkoholu, narkotyków lub innych substancji uzależniających.
- » Operatorzy nie mogą korzystać z maszyn, jeśli nie czują się dobrze, ich stan zdrowia nie zapewnia bezpiecznej eksploatacji urządzeń itp.

UWAGA!

Jeżeli maszyna nie jest użytkowana właściwie i właściwie, nie jest możliwe zapewnienie bezpiecznej eksploatacji.

Właściciel i operator ponoszą wyłączną odpowiedzialność za wszelkie obrażenia ciała i uszkodzenia mienia wynikające z niewłaściwego użytkowania.

NIEBEZPIECZEŃSTWO!

Podczas korzystania z tej maszyny zabrania się:

- » Ciągnięcia w celu uwolnienia zablokowanego ładunku, przeciągania ładunku i ciągnięcia ładunku skośnie.
- » Korzystania z niej w obszarze zagrożonym wybuchem.
- » Transportu osób/zwierząt przy użyciu sprzętu.
- » Korzystania z niej na scenach i w studiach.
- » Napędzania jej silnikiem.
- » Zablokuj luźny koniec łańcucha.
- » Użyj wolnego końca łańcucha.
- » Przeciągnij ładunek za pomocą wciągników z napędem mechanicznym.

NIEBEZPIECZEŃSTWO!

Osoby nie mogą stać pod zawieszonym ładunkiem.

NIEBEZPIECZEŃSTWO!

Osoba odpowiedzialna za bezpieczną eksploatację maszyny musi zapewnić ją w odpowiedni i bezpieczny sposób, tak aby nie była używana przez osoby nieupoważnione lub nie powodowała przypadkowego uruchomienia urządzenia, gdy nie jest ono używane.

1.2. Podstawowe środki bezpieczeństwa

Należy przestrzegać wszystkich instrukcji dotyczących instalacji, obsługi i konserwacji maszyny. Należy zwracać uwagę na wszystkie ostrzeżenia umieszczone na urządzeniu oraz instrukcje zawarte w niniejszym podręczniku. Zachowaj bezpieczne odległości. Zawsze należy mieć niezakłócony widok na ładunek.

Używaj maszyn wyłącznie zgodnie z instrukcjami zawartymi w niniejszej instrukcji.

Używaj tej maszyny wyłącznie do podnoszenia i przenoszenia ładunków. W żadnym wypadku nie wolno przemieszczać osób/zwierząt. Używaj tego urządzenia tylko zgodnie z jego przeznaczeniem. Nie używaj go do żadnych innych celów.

Nigdy nie ładuj tej maszyny ponad jej graniczne obciążenie robocze. Przestrzegaj przepisów bezpieczeństwa w miejscu pracy.

Konstrukcje nośne i urządzenia przymocowane do ładunku, które są używane w połączeniu z tą maszyną, muszą być wystarczająco bezpieczne, aby udźwignąć obciążenie nominalne plus masa urządzenia. W razie wątpliwości należy skonsultować się z ekspertem ds. inżynierii ładowej i wodnej.

Jeśli maszyna nie była używana przez pewien okres czasu, należy przeprowadzić kontrolę wzrokową wszystkich głównych elementów, takich jak łańcuchy, haki itp., i wymienić wszystkie uszkodzone części na nowe, oryginalne części zamienne przed ponownym uruchomieniem maszyny!

Nie używaj maszyn, jeśli są uszkodzone lub którykolwiek z ich elementów jest uszkodzony. Zwróć uwagę na wszelkie nietypowe dźwięki wydawane przez urządzenie podczas pracy.

W przypadku zauważenia usterki lub nieprawidłowego działania należy natychmiast przerwać pracę i je naprawić.

Wszelkie uszkodzenia lub wady należy niezwłocznie zgłaszać odpowiedzialnemu kierownikowi. Postępuj zgodnie z wytycznymi dotyczącymi bezpieczeństwa w miejscu pracy.

Podczas pracy maszyny należy poinformować wszystkie osoby znajdujące się w jej bezpośrednim sąsiedztwie, że maszyna jest w ruchu!

Należy przestrzegać przepisów bezpieczeństwa dotyczących urządzeń nośnych zarówno w przypadku pozytywnych, jak i niepozytywnych metod mocowania ładunku.

Urządzenie podnoszące lub ładunek muszą być bezpiecznie przymocowane do haka ładunku i osadzone na jego dolnej części.

Oba zaczepy zabezpieczające haków muszą być zamknięte. Obudowa nie może dotykać niczego ani nigdzie podczas pracy.

Przerwij układanie ładunku, gdy dolny blok lub ładunek znajdzie się na ziemi lub gdy dalsze układanie zostanie zablokowane lub uniemożliwione, np. przez obcy przedmiot.

Łańcuch nośny nie może być skręcony, wygięty lub w inny sposób zdeformowany!

Łańcuch należy wyprostować przed zamocowaniem ładunku! Prawidłowe ustawienie poszczególnych ogniw łańcucha można określić na podstawie spoin. Ogniwa łańcucha muszą być zawsze ustawione w jednym kierunku - patrz rysunek poniżej.

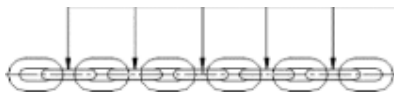

Zabrania się używania napędu silnikowego.

NIEBEZPIECZEŃSTWO!

Zabrania się modyfikowania tej maszyny dla większego obciążenia nominalnego, przebudowywania jej do innego celu lub podejmowania jakichkolwiek ingerencji w jej budowę.

OSTRZEŻENIE!

Podczas korzystania z tej maszyny nie wolno:

- » Podnosić ładunku, który przekroczył znamionowe bezpieczne obciążenie robocze.
- » Manipulować sprzęgłem poślizgowym.
- » Korzystać z wyregulowanych, zużytych, zdeformowanych lub uszkodzonych łańcuchów.

- Takie łańcuchy należy natychmiast wymienić na nowe, oryginalne łańcuchy.
- » Owijać łańcuch wokół ładunku ani umieszczać lub ciągnąć go za krawędzie ładunku.
 - » Naprawiać uszkodzone haki (np. młotkiem). Uszkodzone haki należy natychmiast wymienić na nowe, oryginalne haki.
 - » Obsługuj urządzenie, naciskając zapadkę stopą.
 - » Użyj przedłużki do zapadli.

Podczas korzystania z tej maszyny zabrania się:

- » Zawiesić ładunek na końcu haka. (Dozwolone tylko w przypadku podnośników z hakiem).
- » Spawać lub ciąć, gdy ładunek jest zawieszony.
- » Kołysać ładunkiem.
- » Użyć łańcucha do uziemienia, np. podczas spawania.

Nie używaj urządzenia, jeśli wydaje ono nietypowe dźwięki. Nie używaj zapadki bez gumowego uchwytu.

Nie należy pozostawiać podniesionego ładunku bez nadzoru przez dłuższy czas.

2. TRANSPORT I PRZECHOWYWANIE

OSTRZEŻENIE!

Maszynę może transportować wyłącznie wykwalifikowany personel. Ani producent, ani importer nie ponoszą odpowiedzialności za jakiegokolwiek szkody spowodowane nieprzestrzeganiem instrukcji dotyczących wysyłki lub przechowywania.

Przed transportem maszyna musi zostać sprawdzona, odpowiednio i bezpiecznie zapakowana.

Nie rzucaj ani nie upuszczaj maszyn na ziemię. Do transportu używać wyłącznie odpowiednich środków transportu.

Transport i środki transportu muszą być zgodne z lokalnymi przepisami.

2.1. Urządzenia zabezpieczające dla transportu

UWAGA!

Jeżeli do transportu przeznaczone jest urządzenie zabezpieczające, należy je usunąć przed uruchomieniem maszyny.

2.2. Przechowywanie

Przechowuj maszynę w czystym, suchym miejscu.

Użyj odpowiedniej obudowy, aby chronić maszynę przed brudem, wilgocią i uszkodzeniem. Chronić haki, liny, łańcuchy i hamulce przed korozją.

3. WYBÓR MIEJSCA INSTALACJI

Jeśli to możliwe, maszyny muszą być zainstalowane w zadaszonym pomieszczeniu.

Urządzenie może być używane na otwartej przestrzeni tylko wtedy, gdy jest chronione przed warunkami pogodowymi, takimi jak deszcz, grad, śnieg, bezpośrednie światło słoneczne, kurz itp. Zalecamy używanie osłony ochronnej, gdy urządzenie nie jest używane.

Jeśli maszyna jest wystawiona na działanie stale wilgotnego środowiska z dużymi wahaniami temperatury, jej prawidłowe działanie może zostać zakłócone przez skroploną wodę.

Zalecana temperatura robocza otoczenia musi mieścić się w zakresie od $-20\text{ }^{\circ}\text{C}$ do $+50\text{ }^{\circ}\text{C}$, -20 do $+40\text{ }^{\circ}\text{C}$ dla maszyn zasilanych z sieci; wilgotność 100% lub mniej.

Nośność konstrukcji, do której ma być przymocowana maszyna, musi być co najmniej równa masie maszyny przy maksymalnym obciążeniu.

Blokada bezpieczeństwa haka zawieszenia musi być zawsze zamknięta.

NIEBEZPIECZEŃSTWO!

Urządzenie nie może być instalowane w środowisku zagrożonym wybuchem!

4. PODSTAWOWY OPIS I FUNKCJONALNOŚĆ

Podnośniki zapadkowe to kompaktowe podnośniki z hakiem do użytku stacjonarnego. Za pomocą zapadki ładunek jest podnoszony, umieszczany lub napinany. Hamulec ciśnieniowy zapobiega automatycznemu układaniu ładunku.

Opis

1. Hak do zawieszania
2. Zatrzask haka do zawieszania
3. Łańcuch
4. Blokada haka ładunkowego
5. Hak ładunkowy
6. Zapadka

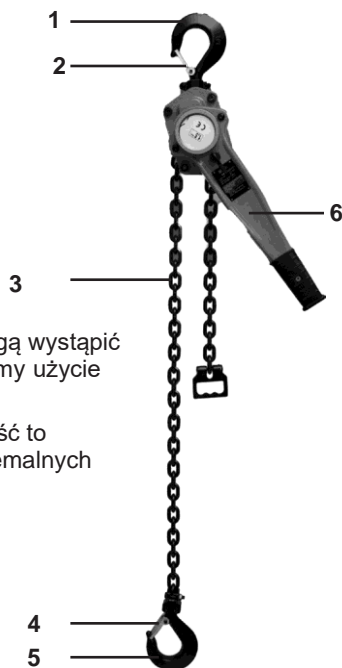

UWAGA!

W przypadku stosowania nad głową lub z liną wiążącą mogą wystąpić tak zwane siły nieokreślone. W takich przypadkach zalecamy użycie podnośnika ze sprzęgłem przesuwным.

Regularne użytkowanie maszyny, jej znajomość i sprawność to najlepsza ochrona przed awariami funkcjonalnymi w ekstremalnych warunkach.

4.1. Lista oryginalnych części

Elementy układu przeniesienia napędu są wykonane z wysokiej jakości materiałów.

Hamulec dociskowy

Utrzymuje ładunek w dowolnej pozycji.

W podnośniku zastosowano nowy układ hamulcowy (z wyjątkiem alum. podnośników dźwigniowych z zapadką).

Tarcze hamulcowe mają spiekaną okładzinę hamulcową, która zapobie prawidłowemu użytkowaniu przez cały okres eksploatacji sprzętu.

W oparciu o normę EU/DIN 13157, żywotność wynosi 1500 cykli roboc. (podnoszenie/opuszczanie) ze skokiem 300 mm przy obciążeniu znamionowym.



Ośłona zewnętrzna

W zależności od modelu jest on wykonany z blachy stalowej lub aluminium.

Łańcuch

Wysokiej jakości łańcuch, zgodny z normą EN 818-2. Wszystkie ogniwa łańcucha dokładnie do siebie pasują. **Zawsze używaj tylko oryginalnych łańcuchów.**

Haki z blokadami bezpieczeństwa

Wykonane z kutej stali. Hak ładunku jest obrotowy, co ułatwia mocowanie ładunku i zapobiega skręcaniu się łańcucha.

Hak z blokadą bezpieczeństwa (wyposażenie opcjonalne)

Podnośniki zapadkowe o udźwigu 1600 kg i 3200 kg mogą być wyposażone w hak do statków (wyposażenie opcjonalne). Końcówka haka może być obciążany tylko w celu dokręcania w przemyśle stoczniowym i obróbce blach. W przypadku wszystkich innych zastosowań ładunek musi znajdować się na podstawie haka, a zabezpieczenie haka musi być zamknięte.

Swobodne działanie łańcucha

Nadaje się tylko do ciągnięcia nieobciążonego łańcucha.

NIEBEZPIECZEŃSTWO!

Zabronione jest obciążanie końcówki haka w niebezpiecznym środowisku!

5. DANE TECHNICZNE

Model	Obciążenie (t)	Wysokość podniesienia (m)	Obciążenie testowe (t)	N	Łańcuch ładunku	Wymiary (mm)					Waga netto (kg)
						A	B	C	D	E	
924024	1	1,5	1,5	160	6 mm × 1 gradient	152	96	325	280	37	7
924025	2	1,5	3	250	8 mm × 1 gradient	179	110	380	410	44	11
924026	3	1,5	4,5	320	10 mm × 1 gradient	195	190	480	410	46	19
924027	6	1,5	9	340	10 mm × 2 gradienty	195	200	480	410	55	27,5
924028	9	1,5	13	360	10 mm × 3 gradienty	195	350	800	410	70	46

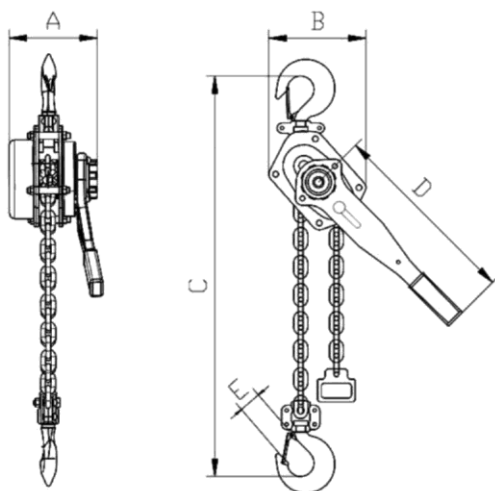

6. INSTALACJA

Postępuj zgodnie z poniższymi instrukcjami, aby zapobiec uszkodzeniu urządzenia lub obrażeniom ciała. Przeczytaj uważnie rozdział z instrukcjami bezpieczeństwa.

Upewnij się, że haki są prawidłowo umieszczone przed załadowaniem urządzenia. Blokady bezpieczeństwa haka muszą być zamknięte.

Upewnij się, że pozycja mocowania nie może zostać zmieniona przez obciążenia lub inne wpływy.

6.1. Uruchomienie

Postanowienia ogólne

Postępuj zgodnie ze wszystkimi instrukcjami zawartymi w niniejszym podręczniku.

Przestrzegaj obowiązujących krajowych przepisów bezpieczeństwa i higieny pracy.

UWAGA!

Wciągniki o udźwigu do 1000 kg i bez zmotoryzowanych wózków jednostki podnoszącej muszą zostać przetestowane przez "wykwalifikowaną osobę" przed ich pierwszym uruchomieniem.

Wciągnik o udźwigu 1000 kg lub większym lub z więcej niż jedną jednostką podnoszącą napędzaną silnikiem; tj. ruch podnoszenia i ruch wózka, musi zostać przetestowany przez "wykwalifikowaną osobę z uprawnieniami" przed oddaniem do użytku.

Wyjątkiem są "podnośniki gotowe do pracy" zgodnie z obowiązującymi przepisami krajowymi z deklaracją zgodności UE.

Definicja "wykwalifikowanej osoby" (dawniej specjalista)

"Wykwalifikowana osoba" to osoba, która dzięki profesjonalnemu szkoleniu, doświadczeniu i wykonanej pracy nabyła umiejętności niezbędne do przeprowadzania testów materiałowych na swoim stanowisku.

Definicja "wykwalifikowanej osoby z uprawnieniami" (dawniej zatwierdzony specjalista)

"Wykwalifikowana osoba z uprawnieniami" posiada, dzięki specjalnemu szkoleniu zawodowemu, wiedzę na temat testowania materiałów w swojej pracy i jest zaznajomiona z krajowymi przepisami dotyczącymi zapobiegania wypadkom oraz innymi przepisami i zasadami technicznymi. Osoba ta musi okresowo testować materiał do swojej pracy pod kątem projektu i rodzaju użytkowania. Uprawnienie zostanie udzielone wykwalifikowanej osobie przez zatwierdzone organy nadzoru.

Łańcuch

Przed uruchomieniem łańcuch należy wyrównać i nasmarować. Odsuń płytkę zabezpieczającą i linkę mocującą od łańcucha.

OSTRZEŻENIE!

Do smarowania łańcucha nie należy używać zwykłego smaru/oleju. Bez smarowania wygasa gwarancja i/lub odpowiedzialność producenta.

UWAGA!

Ciągłe i dokładne smarowanie znacznie wydłuży żywotność łańcucha.

6.2. Kontrola bezpieczeństwa

Przed pierwszym uruchomieniem lub ponownym uruchomieniem należy sprawdzić, czy:

- » Wszystkie mocujące (jeśli występują), kołki wtykowe, gniazdo przepustnicy i urządzenia zabezpieczające są dokręcone i zabezpieczone.
- » łańcuchy są prawidłowo ułożone, nasmarowane i w dobrym stanie.

7. OBSŁUGA

Obsługa maszyny może być powierzana wyłącznie osobom przeszkolonym i zaznajomionym z jej działaniem. Operator maszyny musi być upoważniony przez pracodawcę do jej obsługi.

Pracodawca musi zapewnić, że instrukcja obsługi jest dostępna w pobliżu urządzenia i że jest dostępna dla operatora.

7.1. Maszyny: 250 kg do 9000 kg (typ A)

Przed uruchomieniem maszyny należy upewnić się, że mechanizm biegu jałowego jest wyłączony. Gwałtowne pociągnięcie może zablokować hamulec i zatrzymać łańcuch. W takim przypadku należy ustawić blokadę przełącznika w pozycji "DN", wykonać kilka ruchów w dół, a następnie ponownie rozpocząć podnoszenie.

Opis

A - Blokada łańcucha

B - Bezpiecznik przełączający

C - Dźwignia

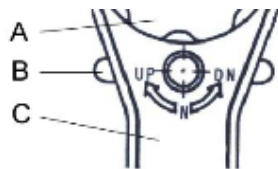

Podnoszenie lub ciągnięcie ładunku

Podczas podnoszenia lub ciągnięcia przełącznik bezpieczeństwa do pozycji "UP". Przesuń ładunek za pomocą dźwigni ręcznej.

Umieszczanie lub zwalnianie ładunku

Przełącz przełącznik do pozycji "DN" (w dół) podczas układania lub zwalniania. Użyj dźwigni ręcznej, aby przesunąć ładunek.

Łańcuch na biegu jałowym

Prawidłowe użytkowanie urządzenia pozwala uniknąć niezamierzonej aktywacji mechanizmu koła zębatego łańcucha pod obciążeniem. Układ hamulcowy może być aktywowany przy niskich obciążeniach. Jest to normalne zjawisko.

Hamulec jest automatycznie aktywowany, gdy obciążenie przekracza 30 kg dla urządzeń o masie do 1000 kg; oraz gdy obciążenie przekracza 3% limitu obciążenia roboczego dla urządzeń o masie od 1000 kg wzwyż.

NIEBEZPIECZEŃSTWO!

Nigdy nie uruchamiaj mechanizmu łańcucha biegu jałowego na siłę lub gdy urządzenie jest obciążone.

Włączanie łańcucha jałowego

Przełącz mechanizm do pozycji środkowej. Obróć mechanizm biegu jałowego łańcucha w kierunku przeciwnym do ruchu wskazówek zegara. W razie potrzeby pociągnij szarpnięciem za luźną część łańcucha. Łańcuch można ciągnąć w obu kierunkach.

Wyłączenie łańcucha jałowego

Obróć mechanizm biegu jałowego łańcucha w kierunku ruchu wskazówek zegara. W razie potrzeby pociągnij szarpnięciem za luźną część łańcucha. Łańcuch nie może być już swobodnie ciągnięty, a praca może być kontynuowana.

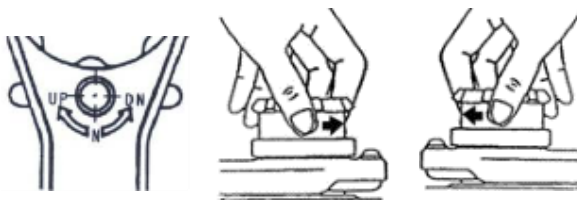

Hamulec i zapadka

Hamulec pozostaje zamknięty (zablokowany), jeśli

» Podnośnik zapadkowy nie jest obciążony, tj. w przypadku podnoszenia/załadunku pionowego, gdy ładunek jest

"przeniesiony" na inny podnośnik lub w przypadku poziomego ciągnięcia/naprężania.

» Hak ładunku jest przyciągnięty do osłony i tam się zakleszczył. Łańcuch nie porusza się, ładunek nie może zostać opuszczony. W takim przypadku należy wykonać następujące czynności:

» Ponownie obciąż wciągnik zapadkowy.

» Zwolnij hamulec opuszczając ładunek.

» Lub: Obróć blokadę przełącznika do pozycji "DN" i zwolnij dźwignię ręczną, pociągając mocno w kierunku ▼.

Przenoszenie ładunku

Podczas przenoszenia ładunku z jednego podnośnika na drugi, podnośnik, który przyjmuje ładunek, nie może być podnoszony ani opuszczany, ponieważ hamulec jest zamknięty (zablokowany) w momencie przenoszenia.

W takich przypadkach należy postępować w następujący sposób:

» Podnieś ładunek za pomocą podnośnika (A).

» Zawieś ładunek na haku podnośnika (B) i podnoś, dopóki ładunek nie zawiśnie bezpiecznie na haku, ale nie odłączaj ładunku od wciągnika (A).

» Opuść podnośnik (A), dopóki podnośnik (B) nie przejmie całkowitego ciężaru ładunek.

» Teraz podnośnik (A) jest odciążony, a hamulec jest ponownie otwarty (odblokowany).

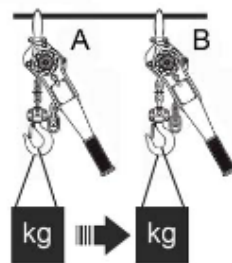

8. KONSERWACJA

8.1. Postanowienia ogólne

Wszystkie prace kontrolne, serwisowe i konserwacyjne mają na celu zapewnienie prawidłowego działania sprzętu i dlatego muszą być wykonywane z najwyższą starannością.

» Te prace mogą być wykonywane tylko przez "wykwalifikowane osoby".

» Prace serwisowe i konserwacyjne mogą być wykonywane tylko wtedy, gdy urządzenie nie jest obciążone.

» Należy przechowywać dokumentację wszystkich wyników testów i podjętych środków.

8.2. Prace kontrolne

Określone tutaj okresy kontroli i prac serwisowych obowiązują w przypadku pracy w normalnych warunkach w pracy jednozmianowej.

W przypadku trudnych warunków pracy (np. częsta praca przy pełnym obciążeniu) lub specjalnych warunków środowiskowych (np. ciepło, pył itp.) odstępy czasu powinny być odpowiednio dostosowane.

8.3. Okresy regularnych kontroli

W zależności od przepisów krajowych, sprzęt do podnoszenia musi być kontrolowany co najmniej raz w roku przez "wykwalifikowaną osobę" lub "wykwalifikowaną osobę z uprawnieniami".

Podczas regularnych inspekcji należy sprawdzać następujące elementy:

» Wymiary łańcucha nośnego, haków, zatrasków, śrub, kół zapadkowych, okładzin hamulcowych

» Wymiary należy porównać z wymiarami w tabelach.

Ponadto należy przeprowadzić kontrolę wzrokową pod kątem odkształceń, pęknięć i korozji.

OSTRZEŻENIE!

Po osiągnięciu górnego limitu zużycia części należy ją natychmiast wymienić na nową, oryginalną część.

Tabela okresów regularnych przeglądów

	Uruchomienie	Każdego dnia	Pierwsza konserwacja po 3 miesiącach	Regularna konserwacja co 3 miesiące	Regularna konserwacja co 12 miesięcy
Sprawdzanie połączeń śrubowych	X				X
Sprawdzanie funkcji podnoszenia/opuszczania	X	X			
Sprawdzanie działania układu hamulcowego	X	X			
Podnośniki zapadkowe - sprawdzanie mechanizmu biegu jałowego łańcucha	X	X			
Hamulce - kontrola zużycia okładzin hamulcowych					X
Sprawdzanie kół łańcuchowych, kół zapadkowych i zapadek					X
Czyszczenie i smarowanie łańcucha	X		X	X	

	Uruchomienie	Każdego dnia	Pierwsza konserwacja po 3 miesiącach	Regularna konserwacja co 3 miesiące	Regularna konserwacja co 12 miesięcy
Sprawdzanie łańcucha pod kątem rozciągnięcia i zużycia					X
Kontrola haków pod kątem pęknięć i odkształceń					X
Haki - kontrola blokady bezpieczeństwa	X	X			
Kontrola i smarowanie łożysk paska			X		X
Kontrola łożyska paska			X	X	
Zlecić kontrolę sprzętu przez wykwalifikowaną osobę (przebieg okresowy)					X

OSTRZEŻENIE!

Jeśli jeden lub więcej parametrów nie spełnia lub przekracza wymagania dotyczące bezpiecznej pracy maszyny lub jeśli pojawiają się pęknięcia lub korozja, takie części należy wymienić na oryginalne części zamienne.

8.4. Konserwacja łańcucha

Zużycie ogniw łańcucha jest głównie spowodowane niewystarczającą konserwacją. Aby zapewnić optymalną funkcjonalność, łańcuch powinien być smarowany w regularnych odstępach czasu, w zależności od rodzaju użytkowania.

Do smarowania łańcucha należy używać smaru, który łatwo się wciera, np. samochodowego oleju przekładniowego.

Łańcuch należy smarować tylko wtedy, gdy nie jest obciążony, aby olej mógł łatwo dotrzeć do zużytych części ogniw. Nie jest wystarczające smarowanie łańcucha tylko z zewnątrz, ponieważ może to nie zapewnić utworzenia warstwy ochronnej wewnątrz ogniw. Punkty styku ogniw muszą być zawsze nasmarowane, aby zapobiec nadmiernemu zużyciu.

Jeśli ładunek jest podnoszony w sposób ciągły, należy zwrócić szczególną uwagę na obszar łańcucha, który jest najbardziej obciążony podczas podnoszenia i umieszczania ładunku.

Dokładne nasmarowanie łańcucha wydłuży jego żywotność około 20-krotnie w porównaniu do łańcucha niesmarowanego (tzw. praca na sucho).

Jeśli łańcuch jest zabrudzony, należy go wyczyścić przed smarowaniem. Do czyszczenia łańcucha należy używać specjalnych środków czyszczących przeznaczonych do danego typu łańcucha. Nigdy nie podgrzewaj łańcucha.

W przypadku korzystania z podnośnika w zapyłonym środowisku, w którym może wystąpić większe zużycie (np. piasek), należy użyć suchego smaru (np. proszku grafitowego).

Podczas smarowania łańcucha należy dokładnie sprawdzić poszczególne ogniwa pod kątem oznak zużycia.

NIEBEZPIECZEŃSTWO!

Zabrania się używania łańcucha, który wykazuje jakiegokolwiek oznaki uszkodzenia lub zużycia. Taki łańcuch należy natychmiast wymienić na nowy, oryginalny łańcuch.

Tabela regularnej konserwacji łańcucha

Pozycja	Smar	Ilość	Interwał
Łańcuch	Olej przekładniowy do samochodów	0,2 l	Co 3 miesiące
Koła pasowe	Specjalne smary do łańcuchów wciągników NIGDY nie używaj zwykłego oleju, smaru itp.	Zgodnie z wymaganiami	Co 12 miesięcy

8.5. Wymiana łańcucha**OSTRZEŻENIE!**

Jeżeli łańcuch jest w widoczny sposób uszkodzony (np. korozja, zmęczenie materiału) lub upłynął jego okres użytkowania, należy go wymienić. Podczas wymiany łańcucha należy również sprawdzić koła łańcuchowe.

Zawsze używaj oryginalnych, zamiennych łańcuchów.

Nowy łańcuch należy zakładać wyłącznie bez obciążenia i wyrównany.

Procedura wymiany:

- » Zdejmij łańcuch z jego mocowania na końcu i załóż ogniwo łańcucha, które jest otwarte na końcu.
- » Otwarty koniec ogniwa łańcucha można łatwo wykonać poprzez zeszlifowanie małego kawałka. Otwór musi mieć taką samą grubość jak ogniwo łańcucha.
- » Włóż nowy oryginalny łańcuch (tego samego rozmiaru i nasmarowany) do otwartego ogniwa.
- » Upewnij się, że łańcuch nie jest skręcony.
- » Sprawdź, czy ogniwa łańcucha są wyrównane w jednym kierunku.
- » Zamontuj łańcuch do mocowania końcowego.

**8.6. Konserwacja haków**

Sprawdzaj łożyska i koła pasowe raz w roku.

Oczyść i nasmaruj łożyska haka i kół pasowych smarem plastycznym. Lekkie łożyska nie wymagają konserwacji.

Jeśli łożyska lub lekkie łożyska są zużyte, należy wymienić całe koło pasowe.

Tabela okresowa konserwacja haków

Pozycja	Smar	Ilość	Interwał
Łożyska	Specjalny smar plastyczny NIGDY nie używaj konwencjonalnego oleju, smaru itp.	Zgodnie z wymaganiami	Co 2 miesiące

8.7. Konserwacja przekładni

Regularne kontrole smarowania są niezbędne. Po około 3 latach zęby przekładni powinny zostać wyczyszczone i ponownie nasmarowane. Zalecamy stosowanie smaru klasy EP2 lub podobnych produktów. W przypadku częstego użytkowania, wymagających warunków użytkowania (np. zapyłone środowisko,

regularne podnoszenie obciążenia znamionowego itp.) skróć okresy między przeglądami.

Hamulec sprężynowy

Podczas kontroli sprawdzane jest zużycie okładzin hamulcowych. Okładzina hamulcowa musi zostać wymieniona, jeśli limit zużycia został już osiągnięty w jednym położeniu okładziny. Takie zużycie może wystąpić przy niezrównoważonym obciążeniu.

OSTRZEŻENIE!

Okładzina hamulcowa nie może mieć żadnych pęknięć. Olej, smar, brud i wilgoć nie mogą pojawić się na okładzinie hamulcowej, ponieważ zwiększają ryzyko zużycia. Okładzina hamulcowa wciągarki zapadkowej jest testowana pod kątem żywotności produktu, przy założeniu prawidłowego użytkowania. Należy go wymienić tylko w przypadku ekstremalnego zużycia.

UWAGA!

Zgodnie z normą EN 13157 żywotność wynosi 1500 cykli roboczych (ruchy podnoszenia/opuszczania) przy skoku 300 mm z obciążeniem nominalnym i w normalnych warunkach pracy. Użytkowanie w trudnych warunkach może skrócić żywotność produktu. W takich przypadkach grubość okładzin hamulcowych powinna być sprawdzana częściej niż raz w roku. Koło zapadkowe wraz z okładziną hamulcową należy wymienić, gdy tylko osiągnięty zostanie limit zużycia lub gdy zużycie okładziny (po jednej stronie) będzie wyraźnie widoczne.

9. ROZWIĄZYWANIE PROBLEMÓW I USTEREK

Jeśli wystąpi problem, należy zwrócić uwagę na poniższe instrukcje:

- » Tylko wykwalifikowany personel może naprawiać problemy ze sprzętem.
- » Niezbędne jest zabezpieczenie urządzenia przed przypadkowym uruchomieniem/manipulacją.
- » Należy umieścić znak ostrzegawczy informujący, że sprzęt nie może być używany.
- » Konieczne jest zapewnienie przestrzeni roboczej ruchomych części urządzenia.
- » Ważne jest, aby przeczytać rozdział "Instrukcje bezpieczeństwa".

Poniższa tabela przedstawia najczęstsze problemy/problemy, które mogą wystąpić podczas korzystania z urządzenia. W przypadku awarii prosimy o kontakt z naszym działem serwisowym.

OSTRZEŻENIE!

Awaryje spowodowane zużyciem lub uszkodzeniem części, takich jak linki, łańcuchy, koła łańcuchowe, osie, łożyska, części hamulców itp. należy usuwać poprzez wymianę części na oryginalne części zamienne.

Problem	Przyczyna	Rozwiązanie
Obciążenie nie ustępuje.	Ciężar ładunku przekroczył obciążenie nominalne. Obciążenie jest zbyt duże.	Zmniejszenie wagi ładunku.
	Ładunek zaciął się.	Zwolnij zablokowany ładunek.
	Okładzina hamulcowa jest zużyta.	Konserwacja i wymiana zużytych okładzin.
	Uszkodzenie łańcucha kół łańcuchowych lub zębatek.	Przeprowadź konserwację i wymień uszkodzone części na nowe, oryginalne części zamienne.
	Zapadka nie zapada prawidłowo.	Sprawdź zapadkę i wymień ją w razie potrzeby.
	Zabezpieczenie przełączania nie znajduje się w pozycji podnoszenia.	Przełącz bezpiecznik przełączający do pozycji "UP".
	Brakuje sprężyny zapadki.	Przeprowadź konserwację i wymień uszkodzone części na nowe, oryginalne części zamienne.
	Łańcuch jest skręcony.	Wyprostuj łańcuch.
Ładunek jest trudny do podniesienia.	Łańcuch, koła zębate lub zębaki są zabrudzone.	Przeprowadź konserwację, nasmaruj łańcuch, zębaki lub koła łańcuchowe.
	Uszkodzenie łańcucha, kół łańcuchowych lub zębatek.	Przeprowadź konserwację i wymień uszkodzone części na nowe, oryginalne części zamienne.
	Ciężar ładunku przekroczył obciążenie nominalne. Obciążenie jest zbyt duże.	Zmniejszenie wagi ładunku.
Ładunek jest podnoszony w sposób przerywany.	Brak sprężyny zapadki lub jest ona uszkodzona.	Przeprowadź konserwację i wymień uszkodzone części na nowe, oryginalne części zamienne.
Podnośnik nie działa nawet bez obciążenia.	Brakuje sprężyny hamulca.	Przeprowadź konserwację i wymień uszkodzone części na nowe, oryginalne części zamienne.
Podnośnik nie podnosi się do końca.	Hak ładunkowy jest zablokowany, łańcuch jest skręcony.	Zwolnij hak ładunkowy i wyprostuj łańcuch.
Hamulec pozostaje zamknięty (zablokowany).	Hak ładunku został przyciągnięty do zewnętrznej powłoki i tam utknął.	Zwolnij hak ładunkowy, ponownie zaczeń ładunek, opuść go i zwolnij wciągnik.
Obciążenie nie jest możliwe.	Ładunek został zwolniony z haka przed położeniem ładunku.	Ponownie zawiesz ładunek, opuść go i zwolnij podnośnik.
	Hak ładunku został przyciągnięty do zewnętrznej powłoki i tam utknął.	Zwolnij hak ładunkowy, ponownie zaczeń ładunek, opuść go i zwolnij wciągnik.
	Hamulec jest zbyt ciasny.	Przełącz przełącznik na pozycję <input type="checkbox"/> lub "DN" i przesuń dźwignię ręczną, ciągnąc łańcuch po stronie ładunku.
	Hamulec nie działa z powodu korozji.	Regularna konserwacja i usuwanie korozji.

Problem	Przyczyna	Rozwiązanie
Ładunek częściowo zsunął się podczas układania.	Brak tarcz hamulcowych, nieprawidłowy montaż lub zużycie.	Wymień tarcze hamulcowe lub zamontuj je prawidłowo.
Bezpiecznik przesterowania nie działa.	Jest uszkodzony lub zdeformowany.	Zleć jego wymianę.
Ładunek zsuwa się w dół po włączeniu wyłącznika bezpieczeństwa.	Brak sprężyny łańcucha lub jest ona uszkodzona.	Przeprowadź konserwację i wymień uszkodzone części na nowe, oryginalne części zamienne.

Jeśli problem/problem nie został wymieniony w poniższej tabeli lub problem/problem nadal występuje, należy zaprzestać korzystania z urządzenia, wykonać powyższe czynności i skontaktować się z autoryzowanym centrum serwisowym.

10. WYCOFANIE Z EKSPLOATACJI

OSTRZEŻENIE!

Podczas wycofywania urządzenia z eksploatacji należy przestrzegać poniższych instrukcji, aby uniknąć uszkodzenia urządzenia lub poważnych obrażeń.

Konieczne jest, aby wszystkie etapy likwidacji były przeprowadzane w następującej kolejności:

- » Najpierw zabezpiecz obszar roboczy do likwidacji, pozostawiając wystarczającą wolę.
- » Przeczytaj rozdział "Instrukcje bezpieczeństwa".
- » Demontaż odbywa się w odwrotnej kolejności montażu.
- » Upewnij się, że wszystkie materiały eksploatacyjne są utylizowane zgodnie z przepisami dotyczącymi ochrony środowiska.

11. DEKLARACJA ZGODNOŚCI

**Manufacturer / Producent:**

JDP GUANGZHOU TECHNOLOGY CO., LTD.
Huaige Industrial Park Qingyuan County China

Product / Produkt:

LEVER HOIST / PODNOŚNIK ZAPADKOWY

Code of item / Numer produktu:

VA1, VA2, VA3, VA6, VA9 / 924024, 924025, 924026, 924027, 924028

Description and purpose of use / Opis i cel użytkowania:

Lever hoist is a tool that uses labor to pull the handle and use the lever principle to lift heavy objects. Its purpose of use is to lift heavy objects. / Podnośnik zapadkowy to narzędzie, które wykorzystuje siłę roboczą do ciągnięcia za uchwyt i wykorzystuje zasadę dźwigni do podnoszenia ciężkich przedmiotów. Jego celem jest podnoszenie ciężkich przedmiotów.

Satisfies all applicable provisions of the EC legislation / Jest on zgodny ze wszystkimi odpowiednimi przepisami prawa Wspólnoty Europejskiej:

2006/42/EC

EN 13157:2004+A1

Date and Place / Data i miejsce wydania:

25/5/2023 BAODING

Signature and identification of authenticated person

Podpis i identyfikacja weryfikowanej osoby:

Frank.zhang

JDP Guangzhou Technology Co., Ltd
广州怀鸽科技有限公司
苏世忠

Nazwa firmy i pełny adres importera w UE:

B2B Partner s.r.o.

Plzeňská 3070

CZ - 700 30 Ostrava - Zábřeh