

Wózek warsztatowy na narzędzia

Instrukcje składania

(441042)

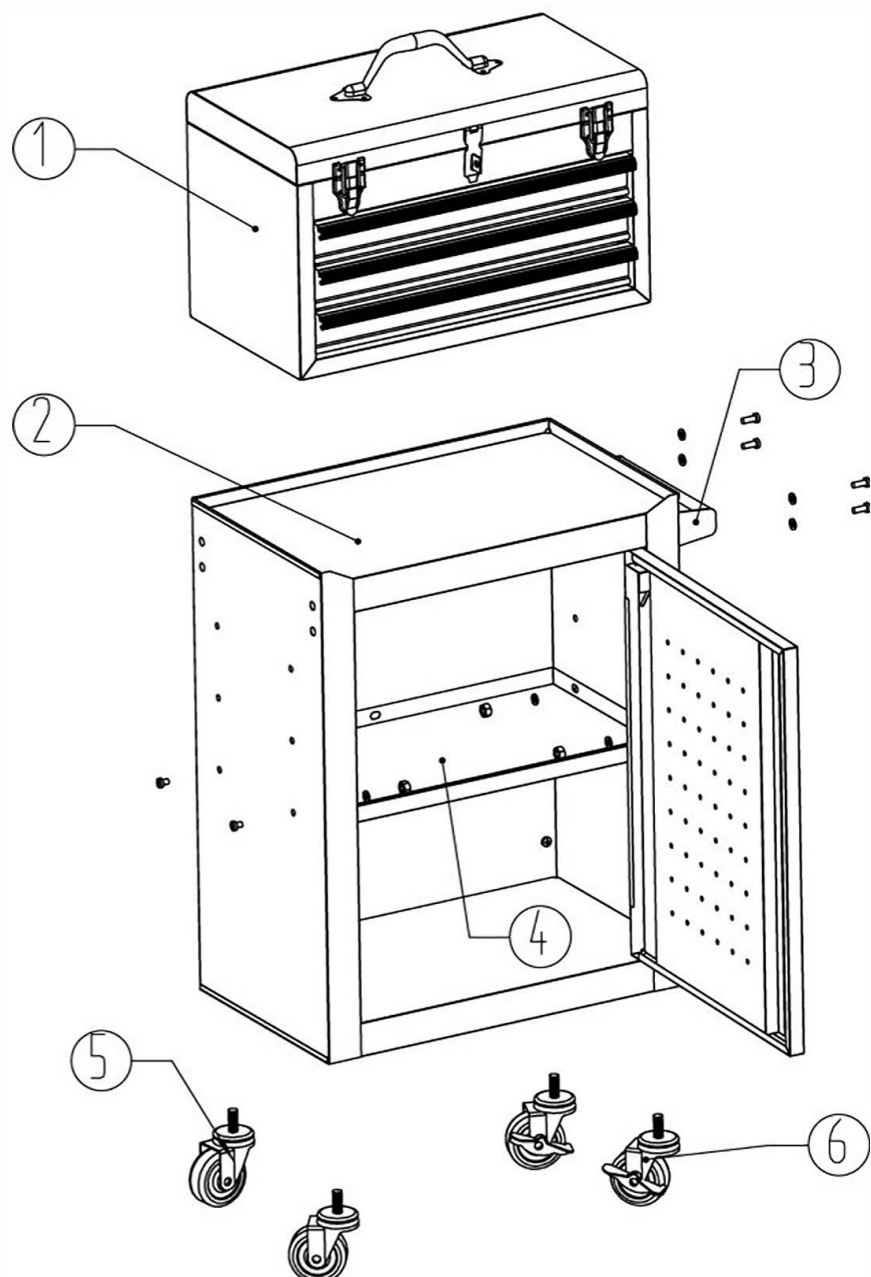

Nr.		Szt.
①	Górna obudowa	1
②	Dolna szafka	1
③	Uchwyt	1
④	Komora środkowa	1
⑤	Gumowe kółko 2,5"	2
⑥	Gumowe kółko 2,5" z pedałem hamulca	2

1)
Zdejmij górną obudowę i środkową komorę z dolnej szafki, patrz rysunek.

2)
Przymocuj kółka do spodu skrzynki narzędziowej, patrz rysunek 1.

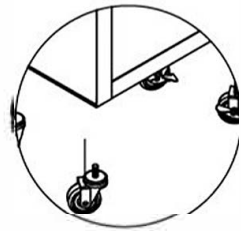
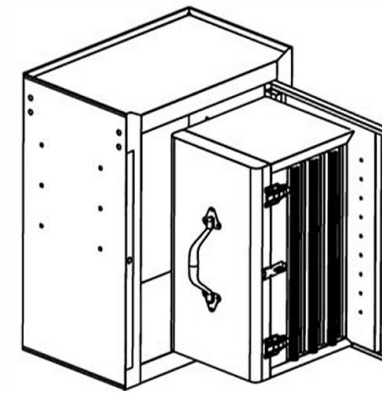

Rys. 1

3)
Za pomocą 4 śrub M6×9, uszczelek M6 i nakrętek M6 przymocuj środkową komorę do wewnętrznej strony skrzynki narzędziowej, patrz rysunek 2.

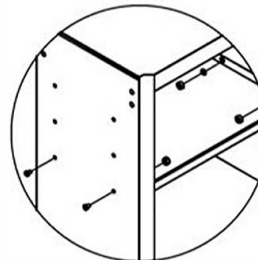

Rys. 2

4)
Za pomocą 8 śrub M6×16 i uszczelek M6 przymocuj poręcz do obudowy, patrz rysunek 3.

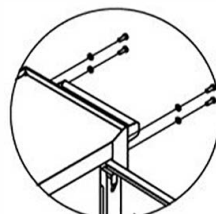

Rys. 3

