

Instrukcja obsługi imadeł Handy 063, Handy 080, Handy 100

Montaż imadła Handy (patrz rys. 1):

1. Przednia część
2. Tylna część
3. Pokrętka
4. Wymienne szczęki
5. Duże kowadło
6. Podstawa
7. Śruby pozycjonujące $\pm 30^\circ$
8. Trzpień z główką
9. Śruba mocująca

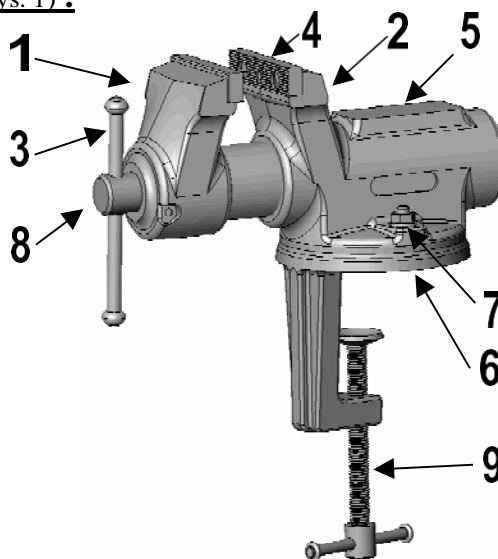

rys.1

1. Wstęp:



Uważnie przeczytaj wszystkie zalecenia zawarte w niniejszej instrukcji obsługi, a w szczególności rozdziały dotyczące bezpieczeństwa pracy. Niniejsze rozdziały oznaczone są trójkątem ostrzegawczym.

Nie korzystaj z imadła i nie otwieraj go, jeśli nie jest bezpiecznie przymocowane do blatu roboczego
!!!!

2. Opis imadła:

Imadło służy do zaciskania przedmiotów pomiędzy szczękami (4) części przedniej i tylnej. Zaciskanie lub otwieranie odbywa się poprzez obrót trzpienia (8), zgodnie z ruchem wskazówek zegara (CW) część przednia jest wsuwana - zaciskana, przeciwnie do ruchu wskazówek zegara (CCW) część przednia jest wysuwana - zwalniana.

Aby wydłużyć żywotność imadła, zaleca się, o ile to możliwe, zaciśnięcie części na środku szczęk.
Patrz rys. 2.

3. Wskazówki dot. montażu

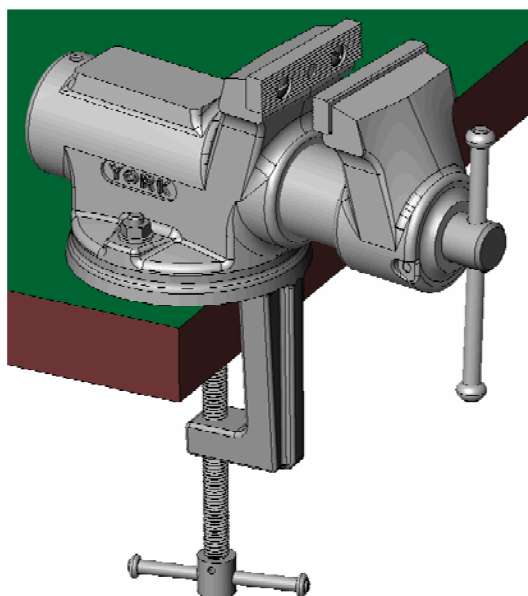

Aby móc korzystać z imadła, musi być solidnie zamocowane do blatu roboczego o grubości A maks. 75 mm. Błat musi być wystarczająco mocny. Minimalna grubość blatu zależy od jego wytrzymałości. Mocowanie wykonuje się za pomocą śruby mocującej (9). W celu bezpiecznego zamocowania konieczne jest, aby noga mocująca była oparta o krawędź blatu. Patrz rys. 3.