

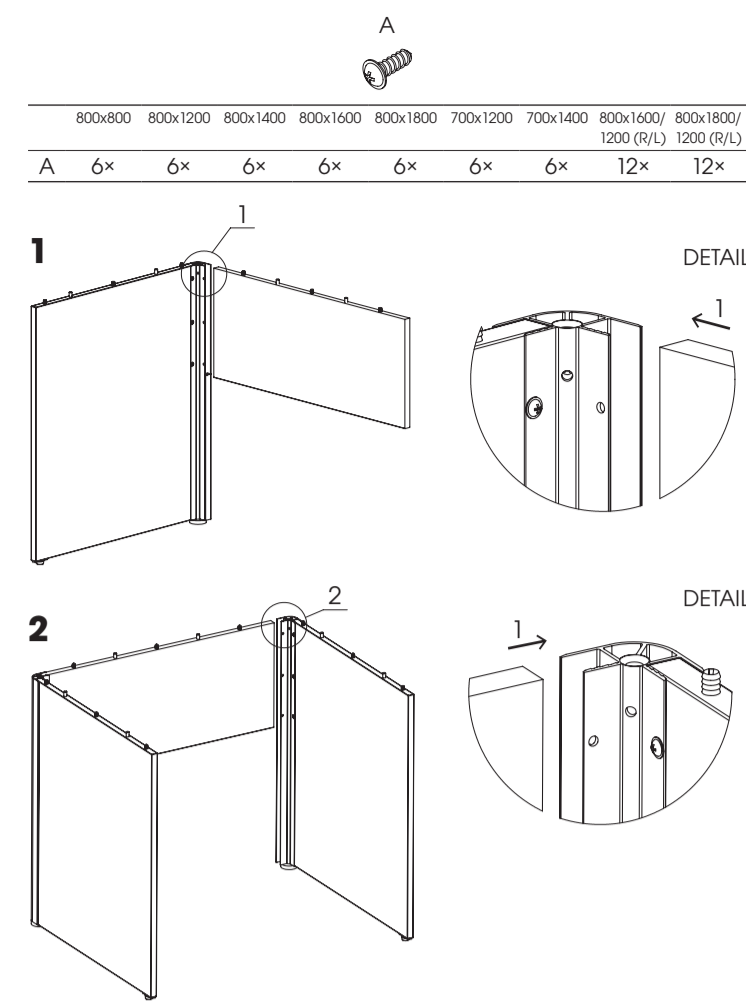

Instrukcje montażowa

ALFA 100

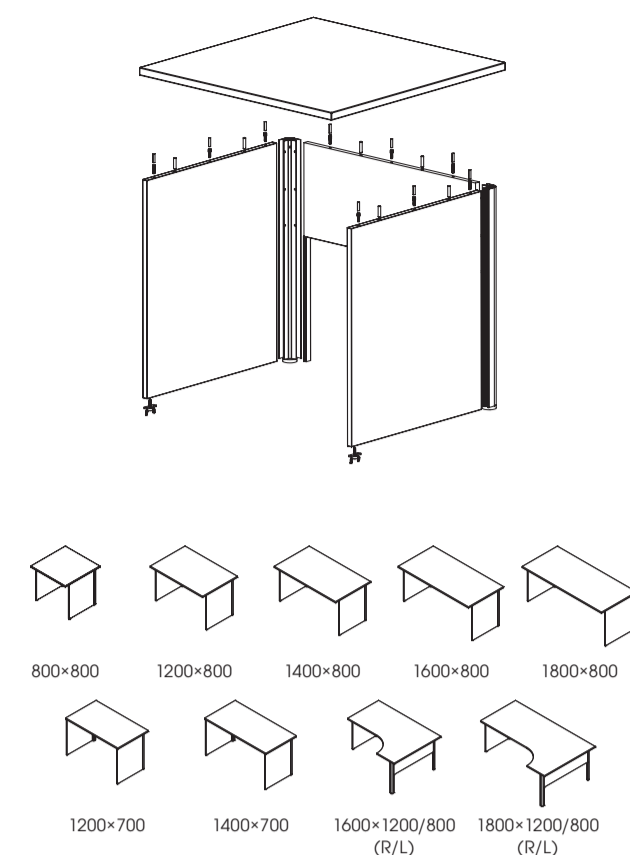

ALFA 100
ALFA 200

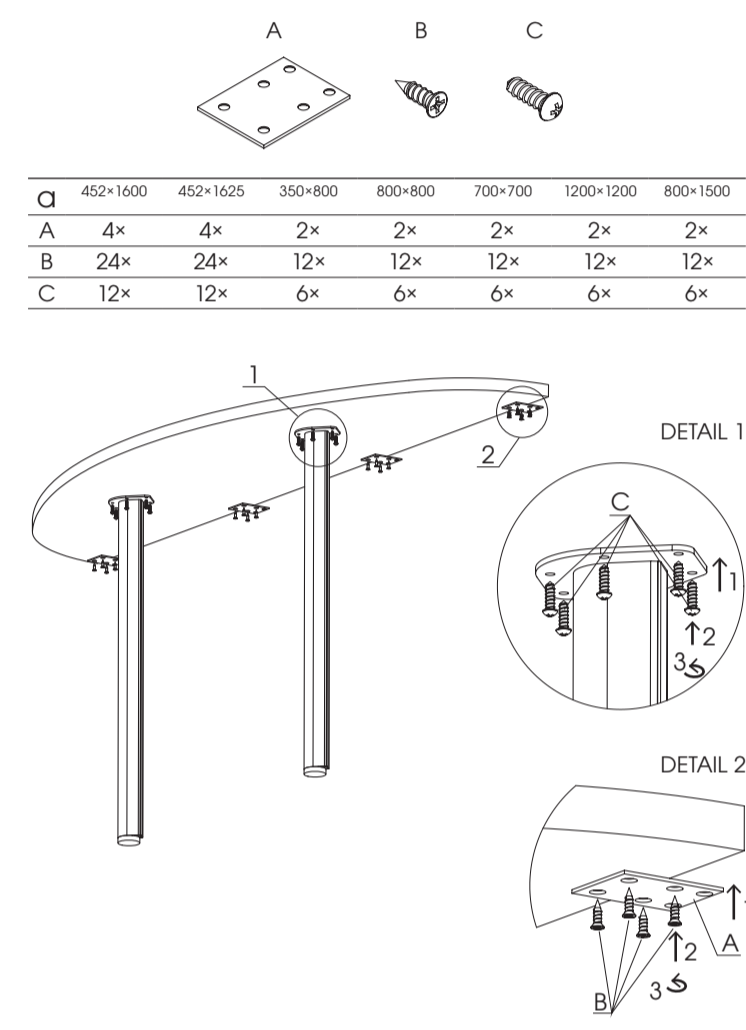
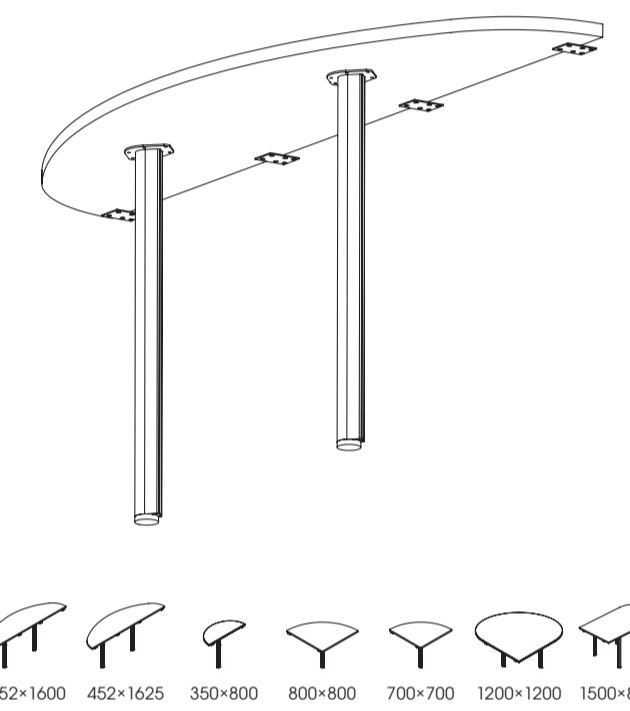

ALFA 200

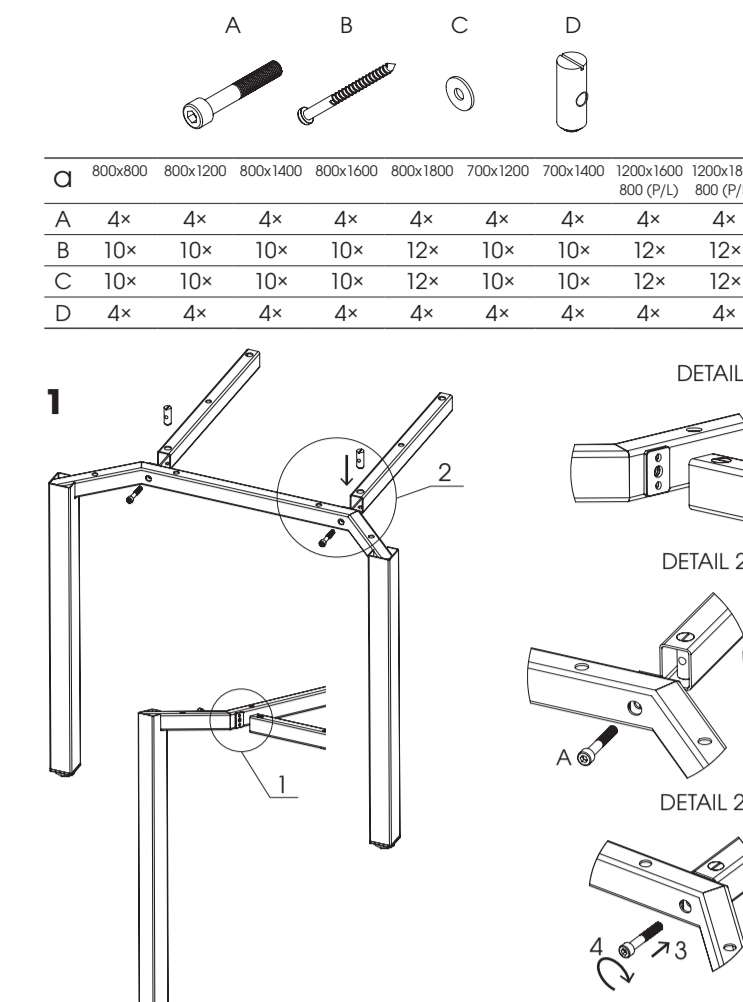
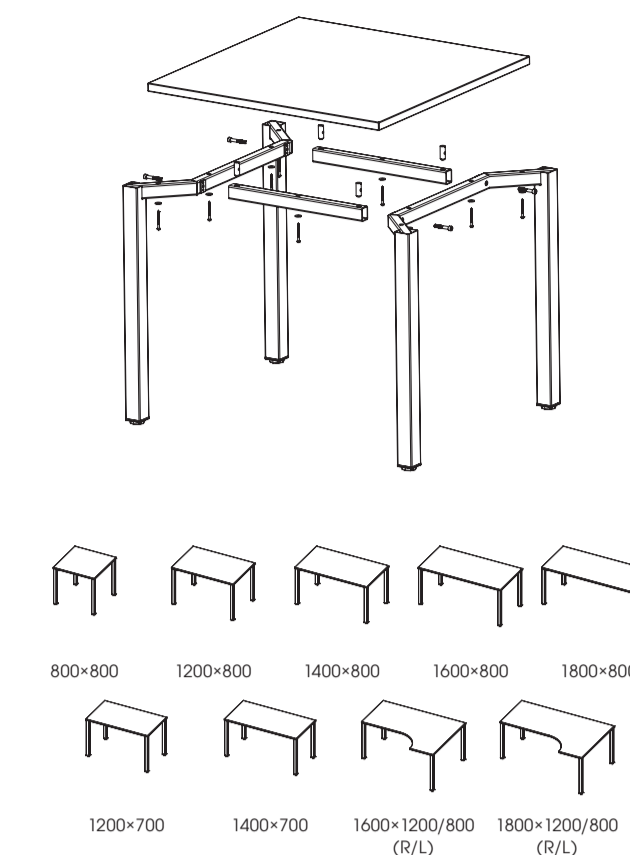

2

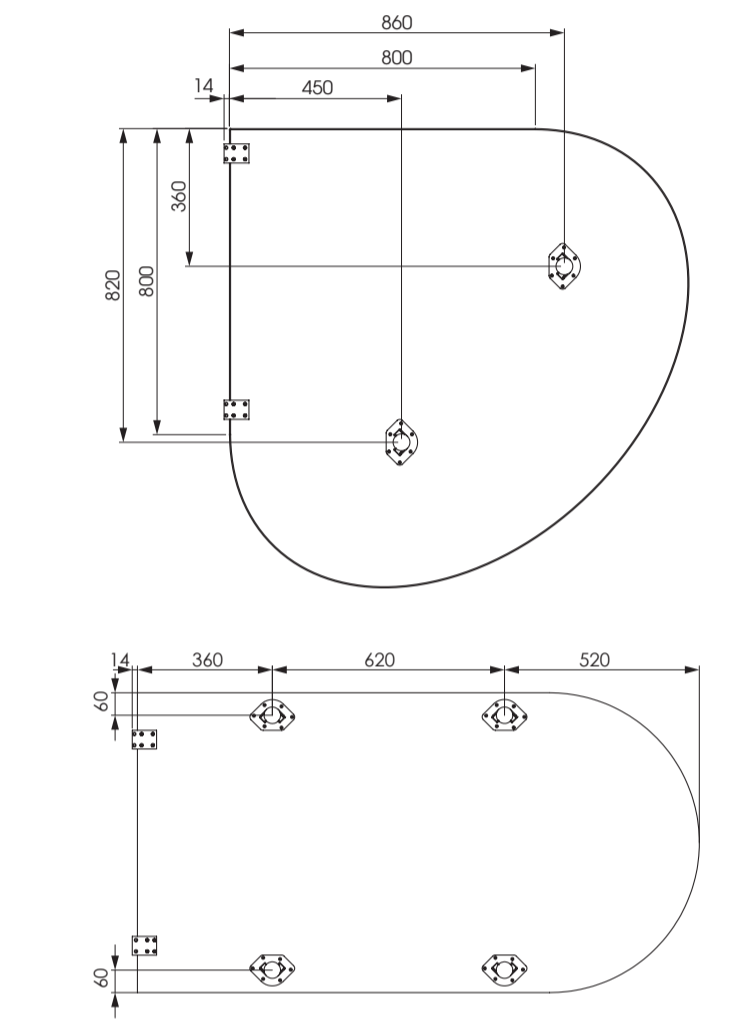
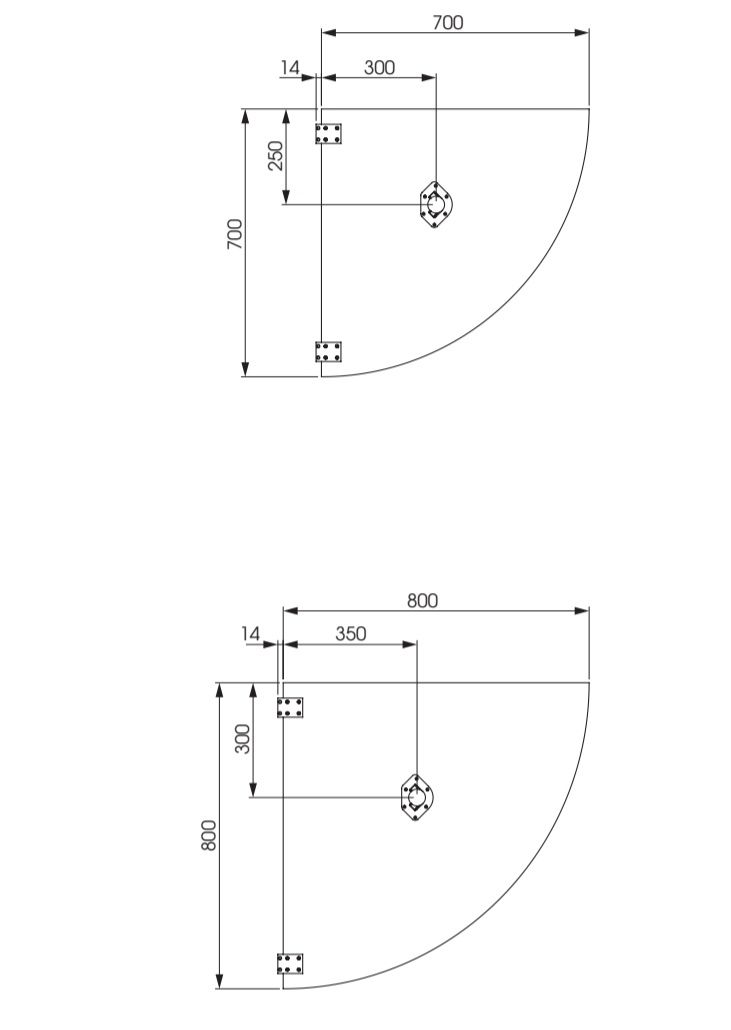
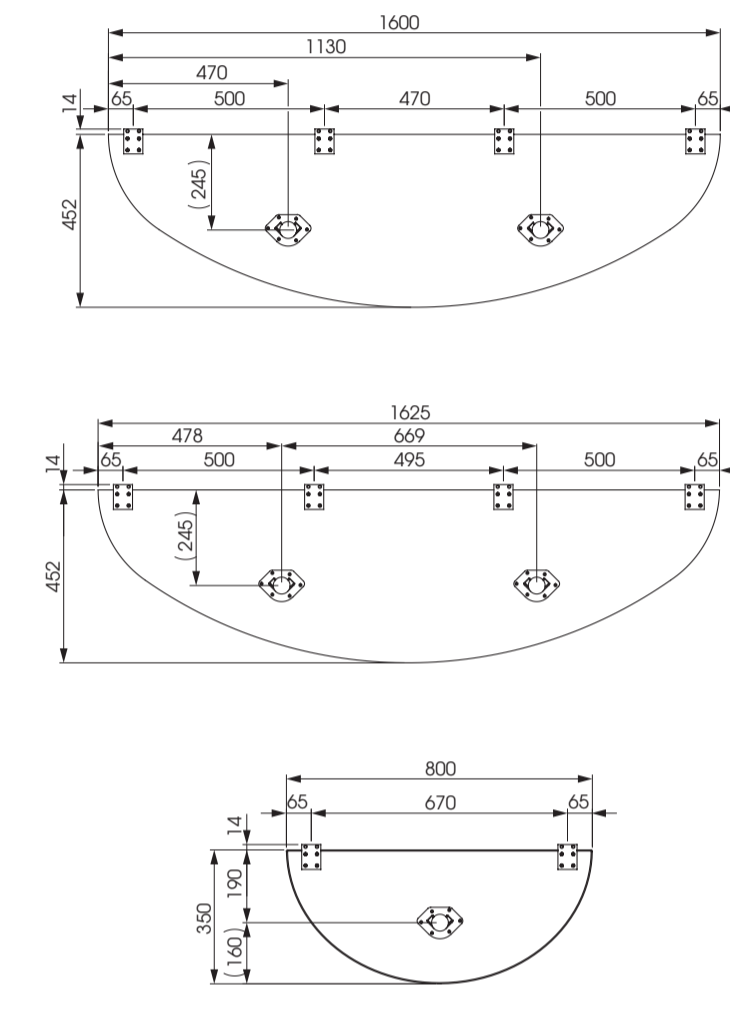
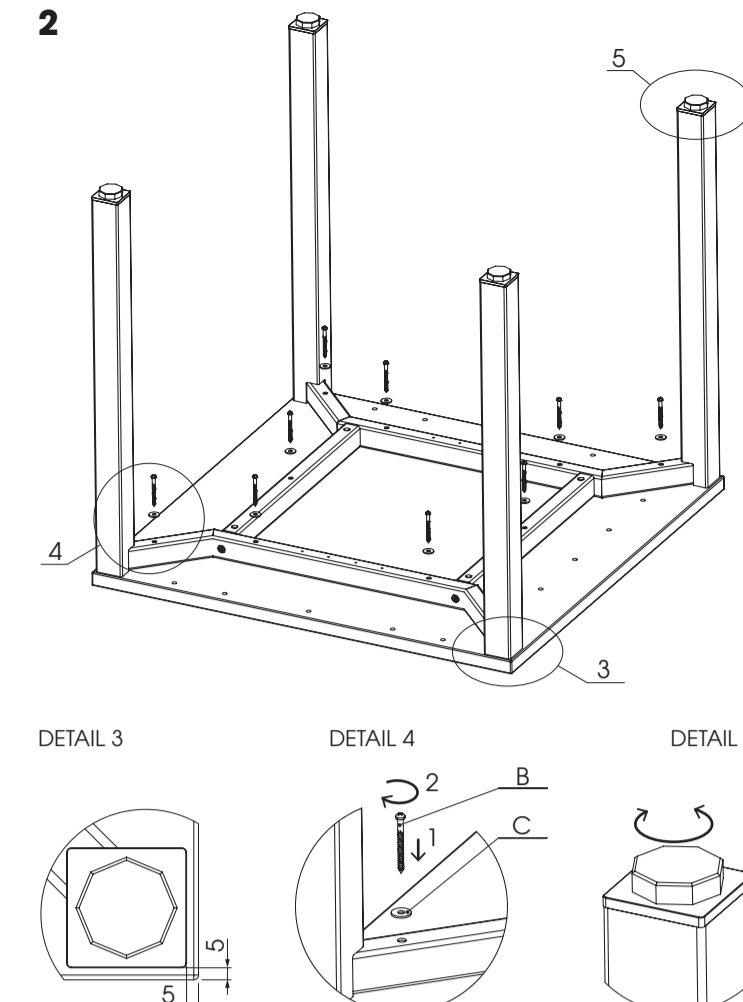

Návod k užívání a údržbě

Zakoupení je s kvalitní nábytkem od známého českého výrobce Interier Ríčany s.r.o. Při užívání je nutné dodržet bezpečnostní pokyny doporučené a zvláštní nábytkem doporučené údržbové náležitosti. Nežádoucí účinky způsobené nesprávnou údržbou, nevhodným či nadměrným používáním a zranění nábytkem, nemají výrobce na vědomí. Nábytkem vyrobeným podle předpisů a předpisů, které jsou v souladu s platnými předpisy, není možné zodpovědnost za škodu, zranění nebo smrt přeložit na výrobce. Nábytkem vyrobeným podle předpisů a předpisů, které jsou v souladu s platnými předpisy, není možné zodpovědnost za škodu, zranění nebo smrt přeložit na výrobce.

Obecné pokyny

- Na nábytku ALFA se nesmí stát ani sedět.
- Na povrchu se nesmí používat předměty s ostrými hranami.
- Montáž, demontáž a přemístění nábytku ALFA musí být prováděna v souladu s návodem obsaženým v příloze průvodního listu.
- Vyhledejte k montáži potřebné nástroje a seřadte je podle seznamu nástrojů uvedeného v seznamu nástrojů.
- Sbírejte seřazené nástroje a předměty, které jsou v souladu s návodem obsaženým v příloze průvodního listu.
- Při vykládání a přemístění nábytku se vyvarujte nadměrné síly.
- Při vykládání a přemístění nábytku se vyvarujte nadměrné síly.
- Při vykládání a přemístění nábytku se vyvarujte nadměrné síly.
- Při vykládání a přemístění nábytku se vyvarujte nadměrné síly.

Údržba kovových a dřevěných částí a mechanik

- Čistěte kovové a dřevěné části a mechaniku měkkými suchými hadkami nebo vlhkými hadkami.
- Čistěte kovové a dřevěné části a mechaniku měkkými suchými hadkami nebo vlhkými hadkami.
- Čistěte kovové a dřevěné části a mechaniku měkkými suchými hadkami nebo vlhkými hadkami.
- Čistěte kovové a dřevěné části a mechaniku měkkými suchými hadkami nebo vlhkými hadkami.

Očistění kůže a látek

- Kůže a látky je nutné očistit v prostředí s relativní vlhkostí 40-70% a teplotou vzduchu 15-30°C.
- Vyhledejte k čištění potřebné nástroje a seřadte je podle seznamu nástrojů uvedeného v seznamu nástrojů.
- Při čištění kůže a látek se vyvarujte nadměrné síly.
- Při čištění kůže a látek se vyvarujte nadměrné síly.
- Při čištění kůže a látek se vyvarujte nadměrné síly.
- Při čištění kůže a látek se vyvarujte nadměrné síly.

Péče o dřevěné a kovové části

- Správná funkce kancelářského nábytku je podmíněna použitím vysoce kvalitních materiálů, zejména dřeva a kovu.
- Kvalita dřeva a kovu je podmíněna použitím vysoce kvalitních materiálů, zejména dřeva a kovu.
- Kvalita dřeva a kovu je podmíněna použitím vysoce kvalitních materiálů, zejména dřeva a kovu.
- Kvalita dřeva a kovu je podmíněna použitím vysoce kvalitních materiálů, zejména dřeva a kovu.

ALFA 305

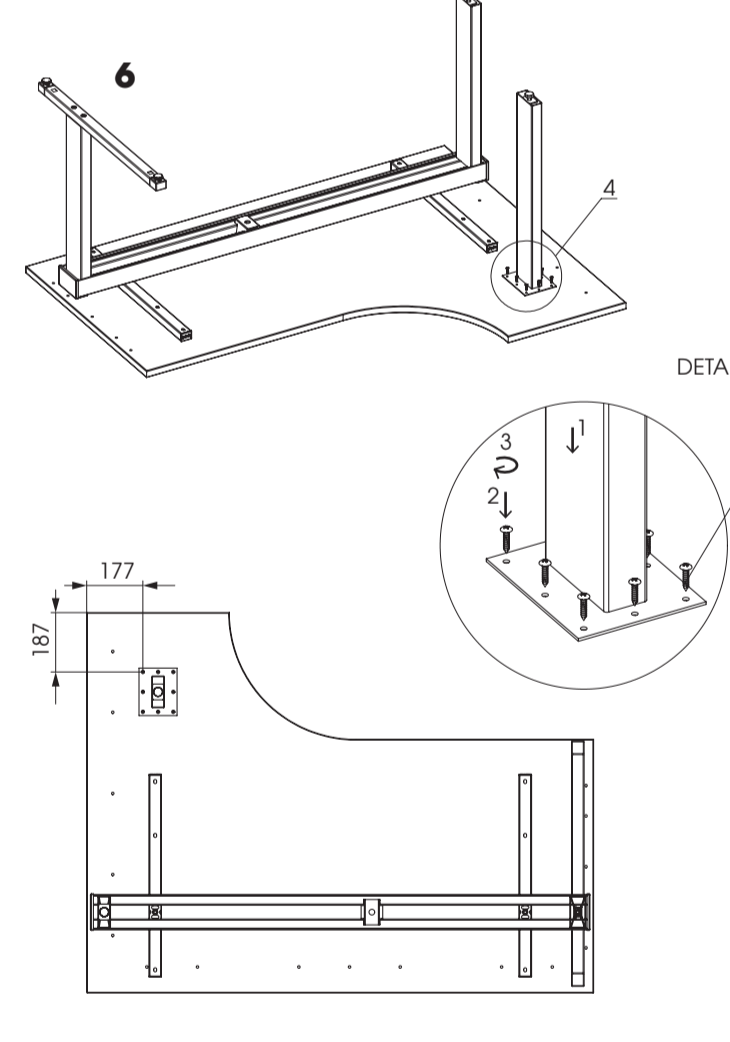
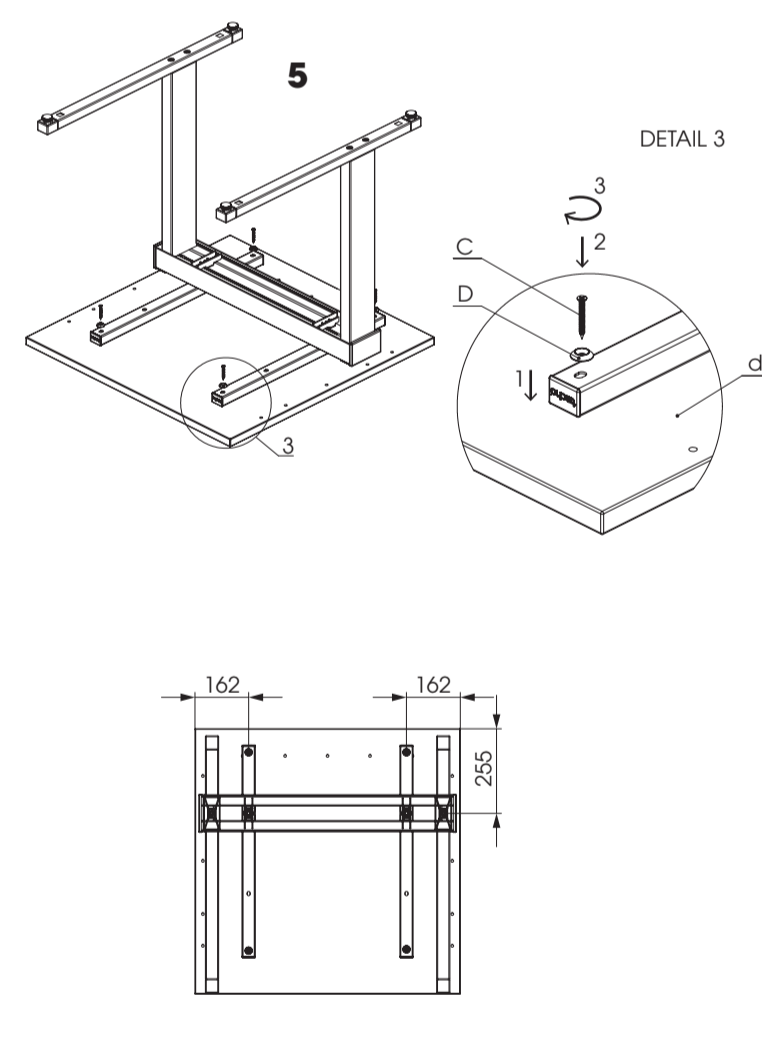
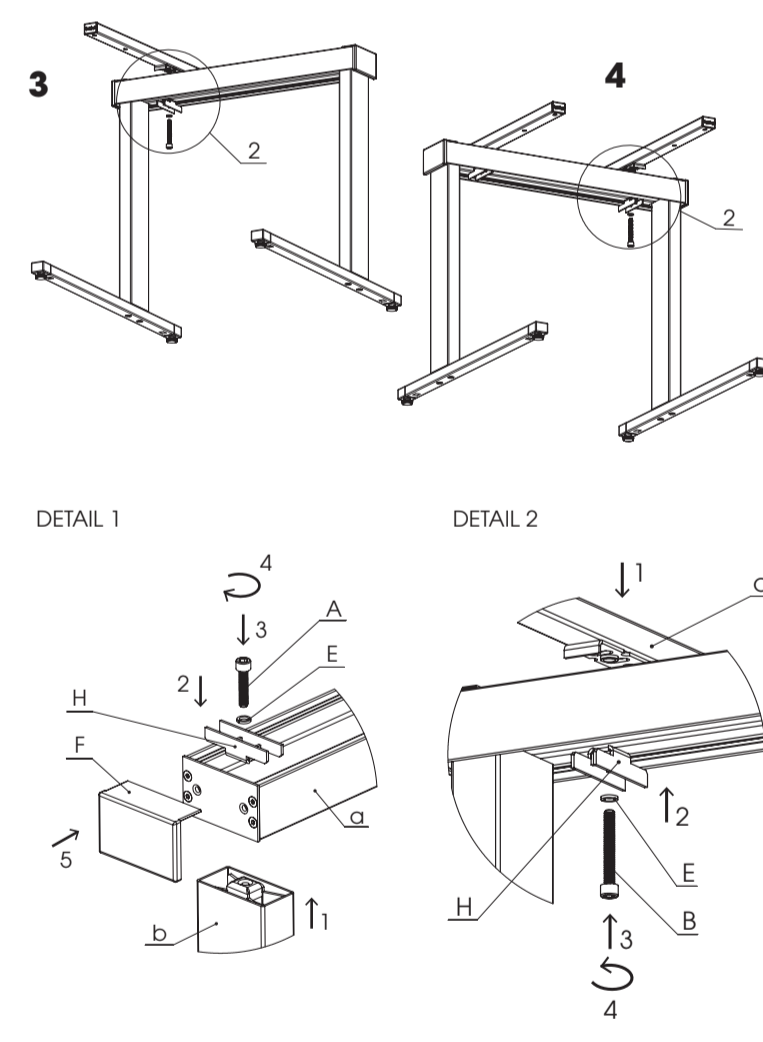
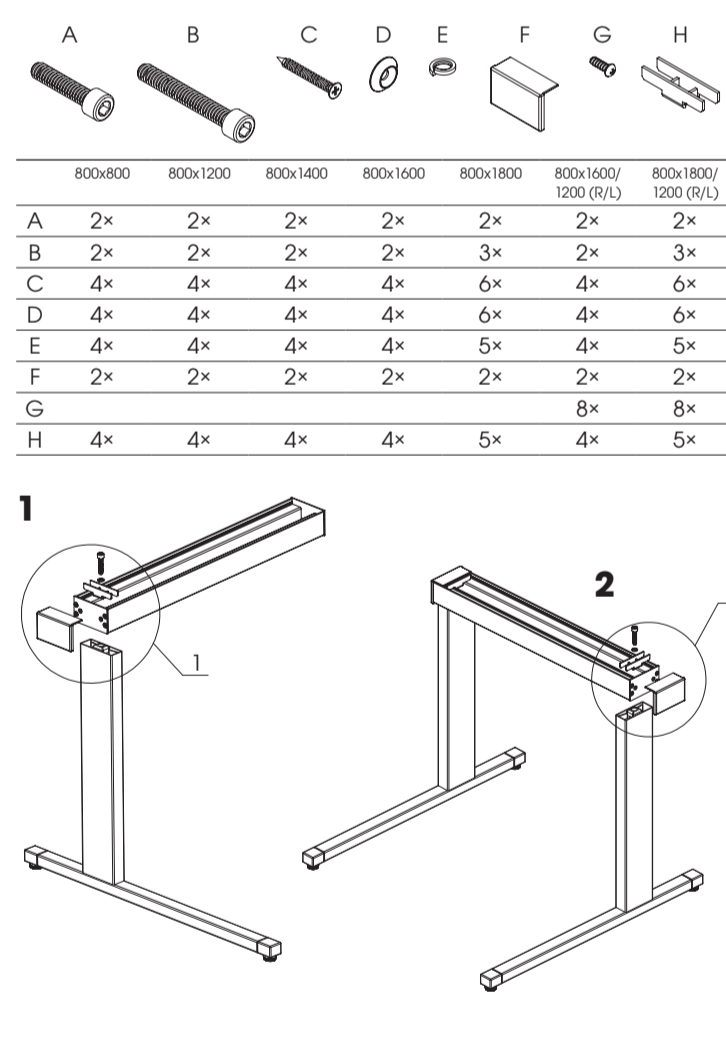
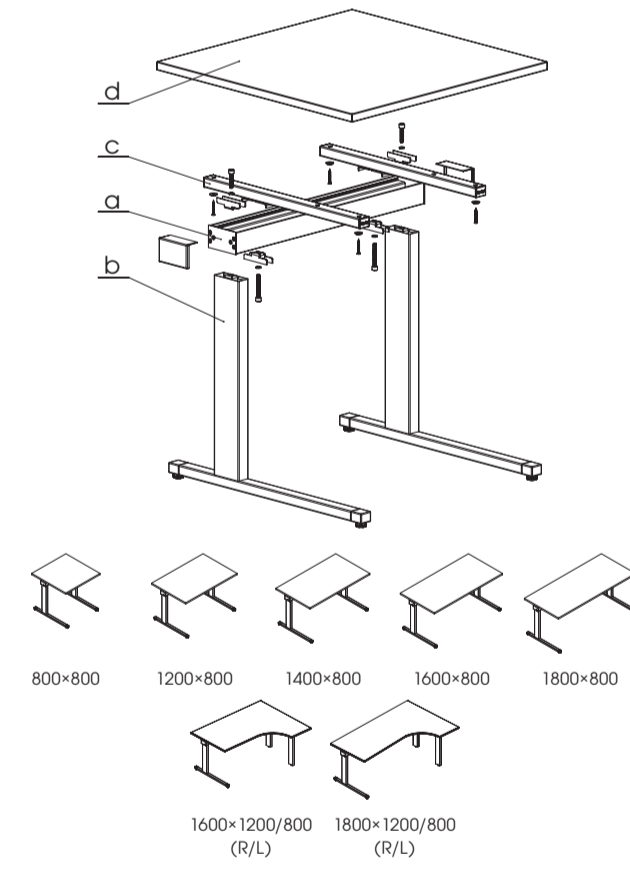

ALFA 200
ALFA 300

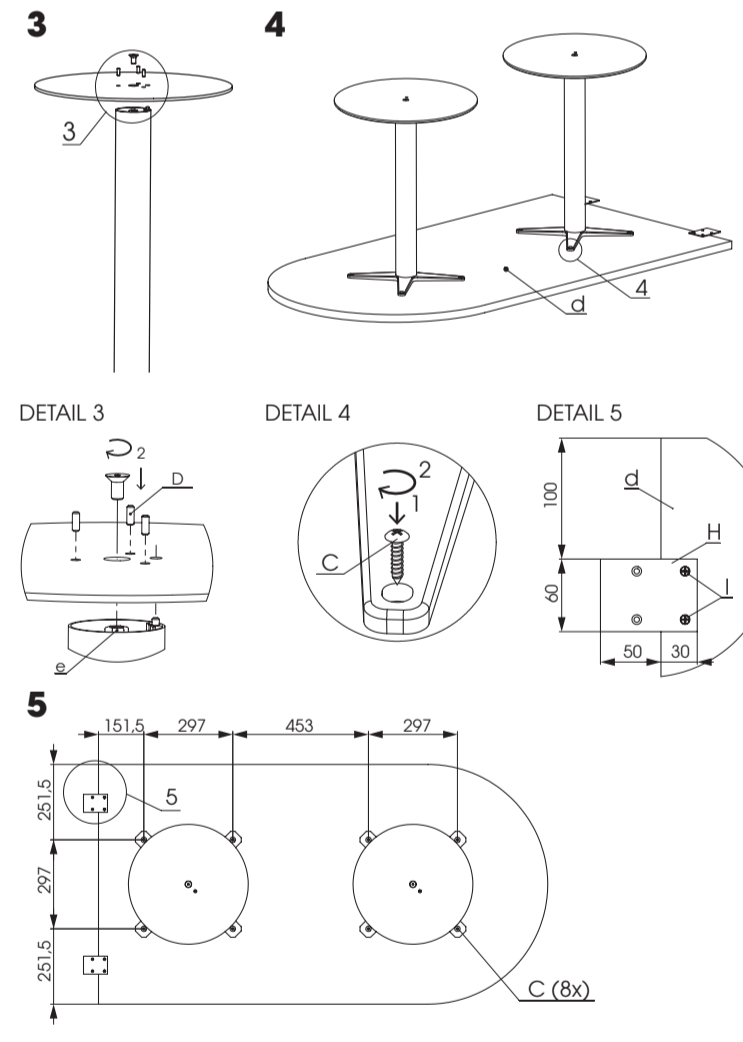
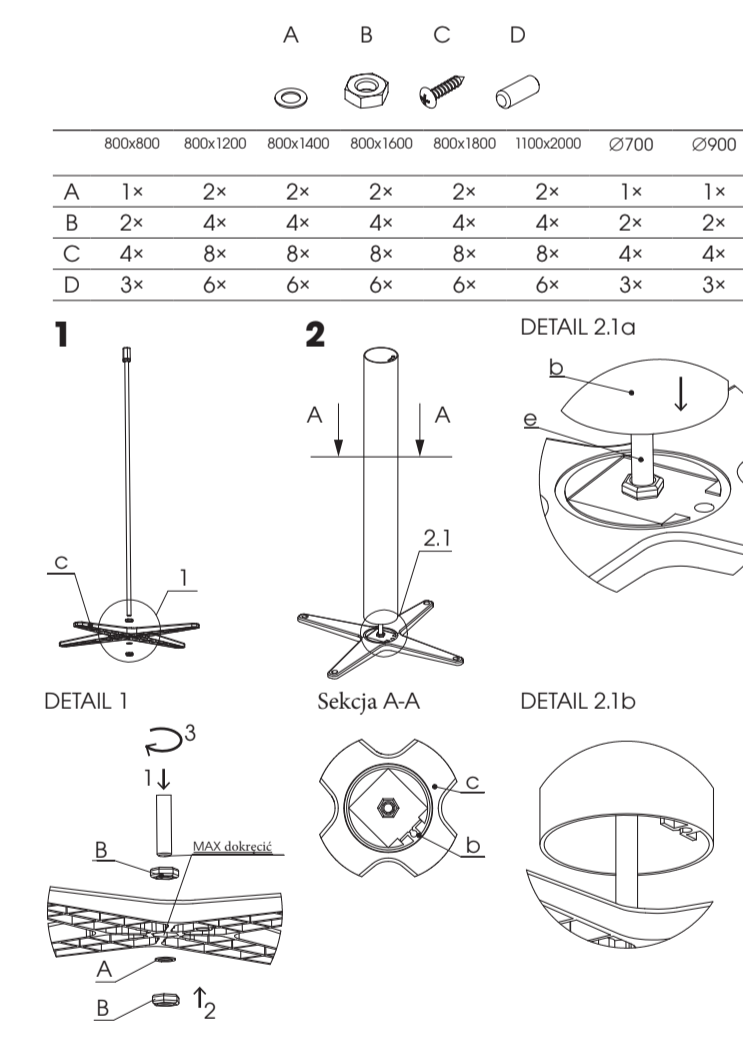
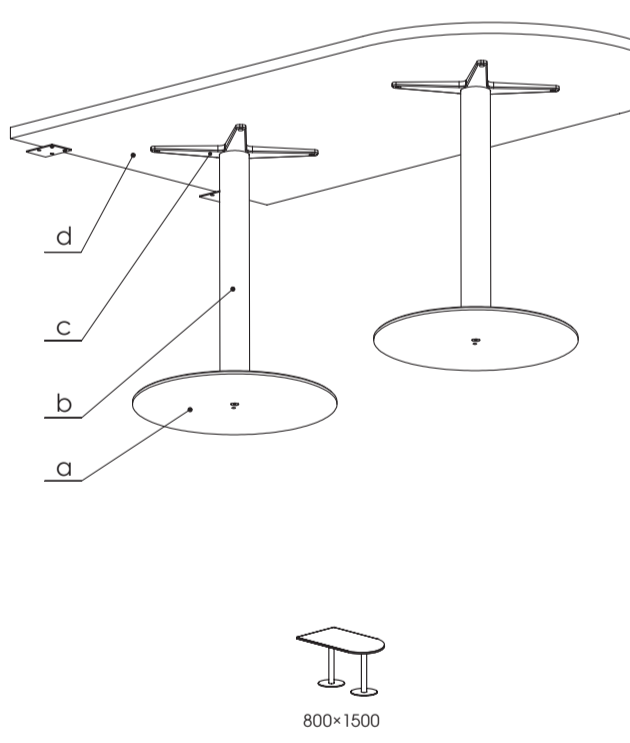

ALFA 305

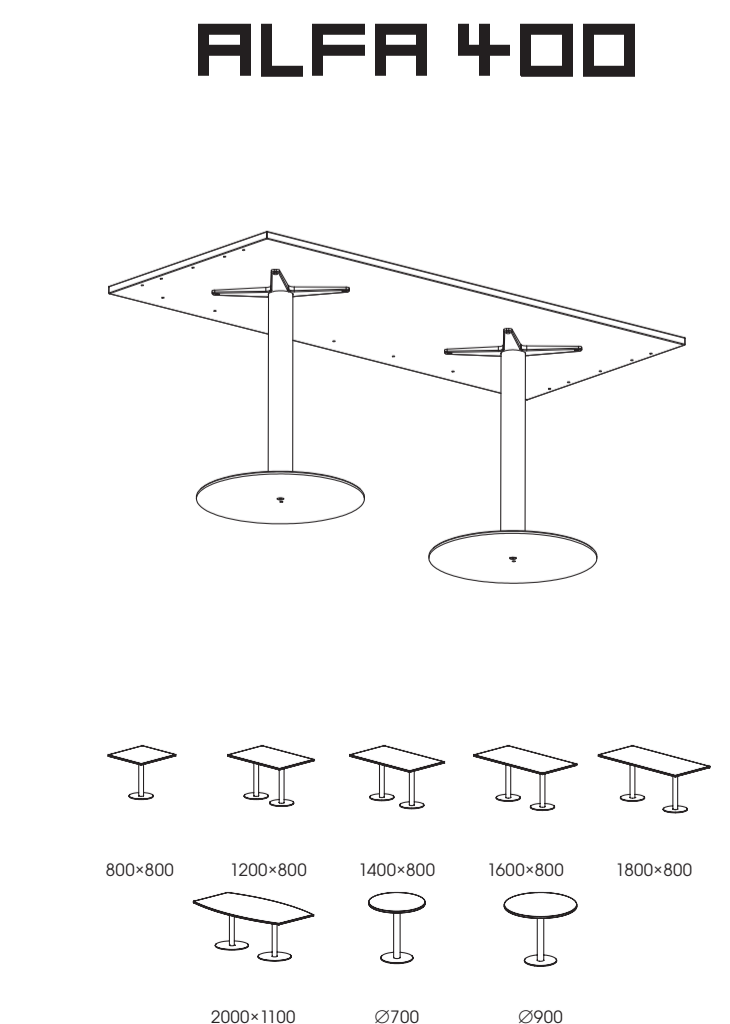
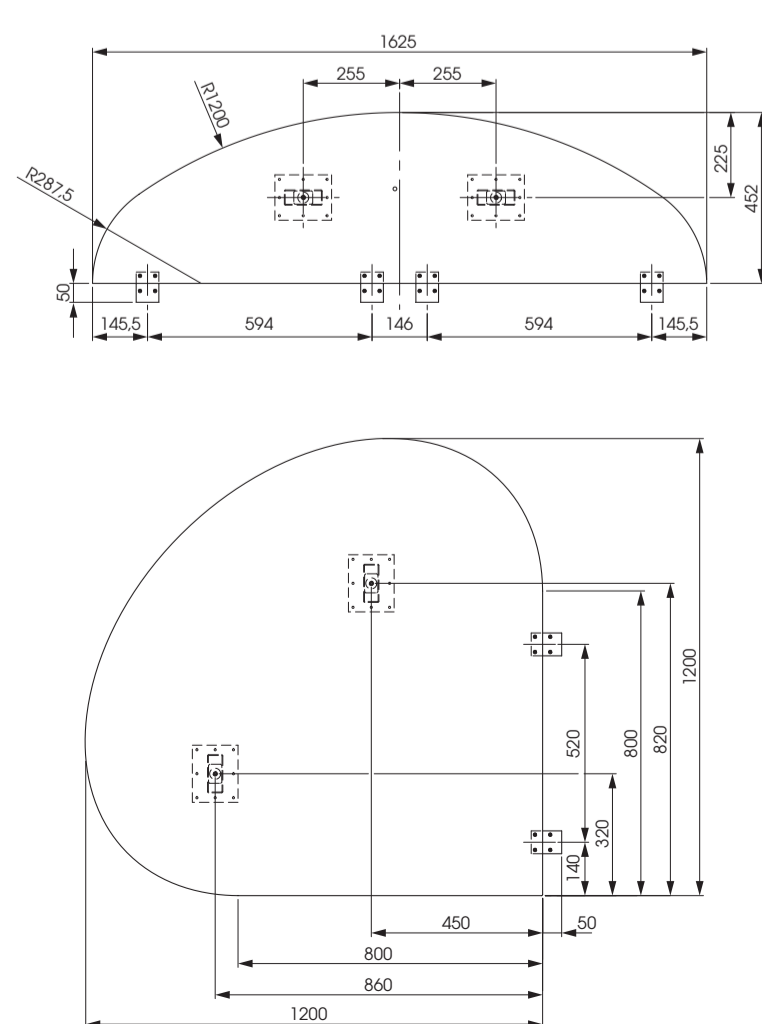
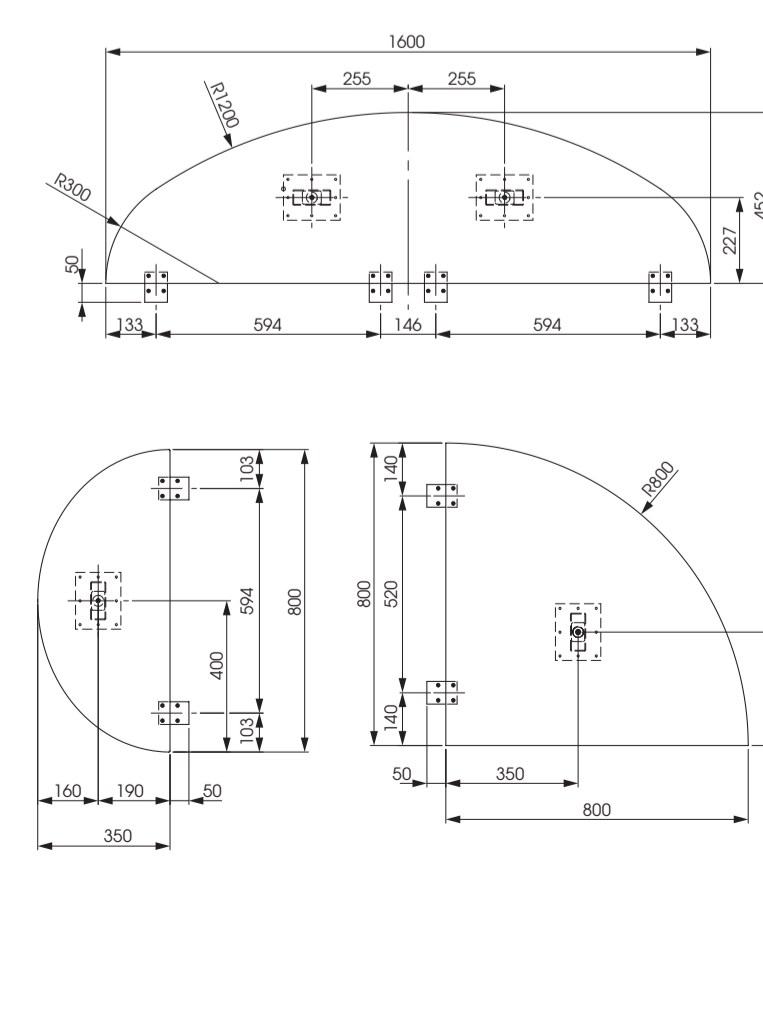
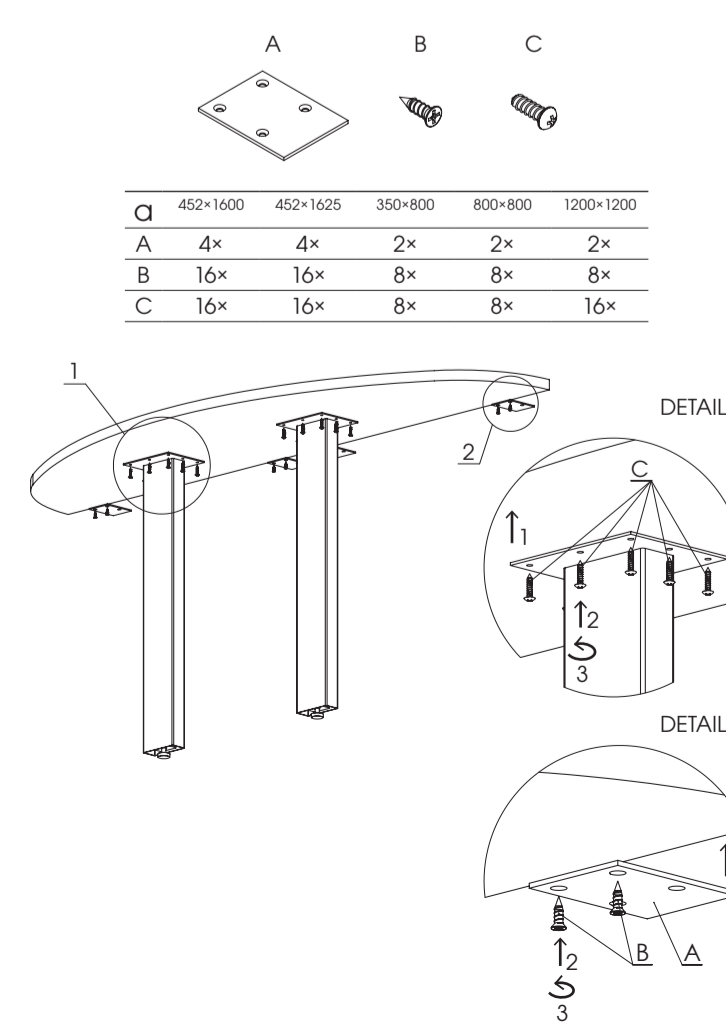
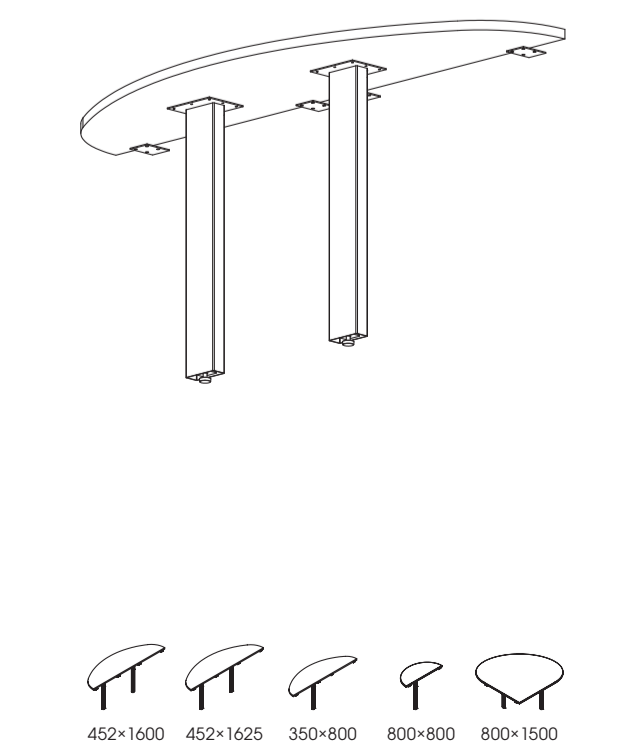

ALFA 400

