

# Lampa biurkowa LED

Instrukcja użytkownika (tłumaczenie)

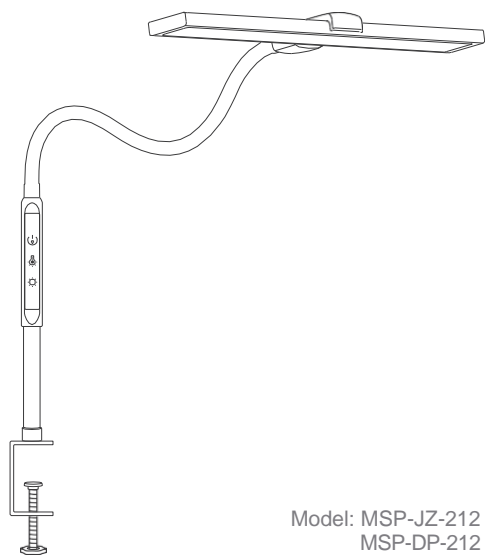

Model: MSP-JZ-212  
MSP-DP-212

Dziękujemy za zakup naszej lampy.  
Przed instalacją lampy trzeba najpierw  
przeczytać niniejsze wskazówki, które należy  
zachować w celu przyszłego wykorzystania.

## Zawartość opakowania

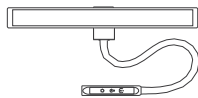

Korpus lampy



Adapter  
sieciowy



Zacisk  
(dla MSP-JZ-212)



Słupek lampy



Sterowanie zdalne

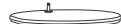

Podstawa metalowa  
(dla MSP-DP-212)

## Ostrzeżenie

- ⊙ Lampa ta przeznaczona jest do zastosowania w pomieszczeniach suchych. Nie należy jej stosować w pomieszczeniach wilgotnych, np. łazienkach.
- ⊙ Lampę trzeba zawsze mocno przymocować do brzoju stabilnego biurka (MSP-JZ-212) albo umieścić na płaskiej powierzchni (MSP-DP-212), żeby nie doszło do jej wywrócenia.
- ⊙ Lampę trzeba przechowywać z dala od źródeł ciepła, np. piec albo piekarnik.
- ⊙ Zapobiegać wykorzystaniu lampy w charakterze zabawki.
- ⊙ W razie nieużytkowania lampy przez dłuższy okres trzeba lampę wyłączyć z gniazda.

## Konserwacja

- ⊙ Lampę trzeba najpierw wyłączyć i następnie odłączyć od sieci przez wyciągnięcie z gniazda.
- ⊙ Za pomocą miękkiej ściereczki lekko nasączonej delikatnym detergentem usunąć z zewnętrznej powierzchni lampy kurz i zanieczyszczenia.

## Konstrukcja produktu

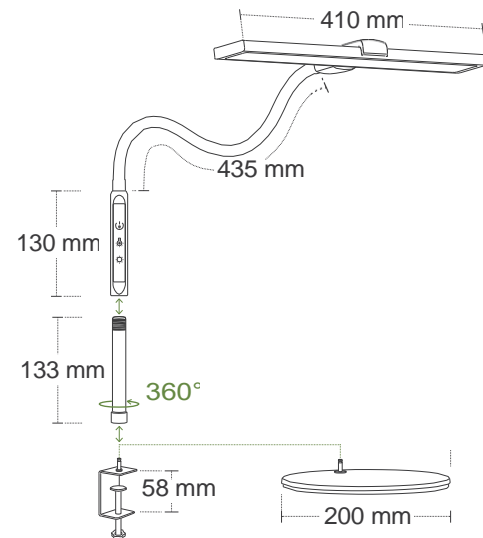

\*Wymienione dane są tylko przykładowe. Realny produkt może się

## Specyfikacja produktu

Źródło światła	142 × 0,2 W/LED	Moc	14 W
Masa	0,8 kg / 1,8 kg	CRI	Ra > 90
Temperatura koloru	2800–6000 K	Napięcie	13,8 V
Moc pobierana	AC 100–240 V; 50/60 Hz		
Materiał	Stop aluminium i silikażel		

## Instalacja

### 1 MSP-JZ-212 [Rysunek A]

Zacisk umieścić na brzegu blatu biurka i zabezpieczyć przez dokręcenie śruby. Maksymalna grubość do przymocowania za pomocą zacisku wynosi 4,5 cm.

### MSP-DP-212 [Rysunek A]

Lampę umieścić na wytrzymałej, płaskiej i stabilnej powierzchni.

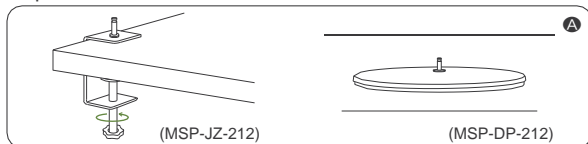

2 Za pomocą połączenia śrubowego połączyć słupek lampy z jej korpusem [Rysunek B].

3 Słupek wstawić do zacisku albo podstawy za pomocą otworu na końcu słupka lampy [Rysunek C].

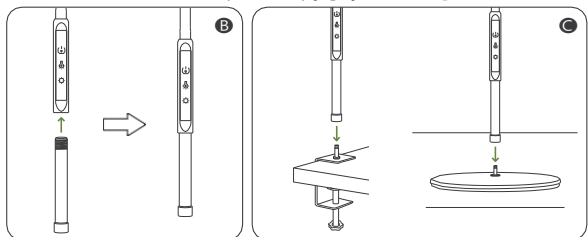

4 Lampę podłączyć do adaptera i następnie do gniazdka. [Rysunek D].

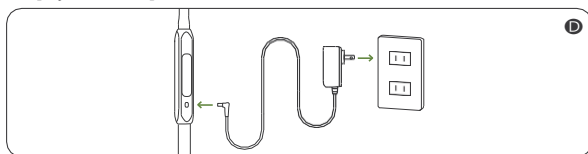

## Funkcja produktu



Funkcja ściemniania



Światło nocne



Wyłącznik czasowy 30 minutowy



Sterowanie zdalne

## Sterownik dotykowy

Tryb oświetlenia: Światło dostarczane przez głowicę  
Tryb oświetlenia nocnego: Światło dostarczane przez tylną część sterownika dotykowego

### (Wyłącznik)

- Przez kliknięcie tego przycisku dochodzi do włączenia trybu oświetlenia.
- Przez przytrzymanie w czasie 2 sekund dochodzi do włączenia trybu oświetlenia nocnego oraz jednocześnie do wyłączenia trybu oświetlenia dziennego.
- Przez następne kliknięcie tego przycisku można lampę wyłączyć.

### (Przycisk z temperaturą barwową)

- Przez kliknięcie tego przycisku można przełączać temperaturę barwową: 6000 K, 5200 K, 4400 K, 3600 K, 2800 K. (Tylko dla trybu oświetlenia)
- Przez przytrzymanie w czasie 2 sekund można ustawić 30 minutowy wyłącznik czasowy, który lampę po 30 minutach wyłączy. Przez następne przytrzymanie w czasie 2 sekund można wyłączyć czasowy wyłącznik. (Podczas odliczania czasu miga niebieskie światło pod wyłącznikiem)

### (Przycisk jasności)

Przez naciśnięcie i przytrzymanie tego przycisku można zapewnić wzrost albo spadek jasności. Jasność porusza się w granicach od 10 do 100 %.

## Sterowanie zdalne

Podczas pierwszego wykorzystania sterowania zdalnego trzeba przestrzegać kolejności kroków w celu połączenia sterowania zdalnego z lampą.

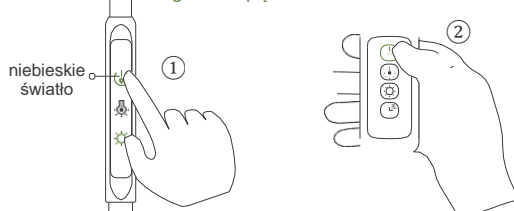

- Jednocześnie naciśnąć przycisk wyłącznika i jasności na korpusie lampy (Miga niebieskie światło).
- Naciśnąć wyłącznik na sterowaniu zdalnym (po połączeniu sterowania zdalnego z lampą niebieskie światło już nie miga).

### (Wyłącznik)

- Przez naciśnięcie tego przycisku włączyć tryb oświetlenia.
- Przez naciśnięcie i przytrzymanie tego przycisku w czasie 2 sekund dochodzi do włączenia trybu oświetlenia nocnego oraz jednocześnie do wyłączenia trybu oświetlenia dziennego.
- Przez następne naciśnięcie tego przycisku można lampę wyłączyć.

### (Przycisk z temperaturą barwową)

Przez kliknięcie tego przycisku można przełączać temperaturę barwową: 6000 K, 5200 K, 4400 K, 3600 K, 2800 K (Tylko dla trybu oświetlenia).

### (Przycisk jasności)

Przez naciśnięcie i przytrzymanie tego przycisku można zapewnić wzrost albo spadek jasności. Jasność porusza się w granicach od 10 do 100 %.

### (przycisk 30 minutowego wyłącznika czasowego)

Przez naciśnięcie tego przycisku można ustawić 30 minutowy wyłącznik czasowy, który lampę po 30 minutach wyłączy. Przez ponowne naciśnięcie można wyłączyć czasowy wyłącznik. (Podczas odliczania czasu miga niebieskie światło)