

Instrukcja użytkowania

Ręczna bindownica model CB 122

Opis maszyny

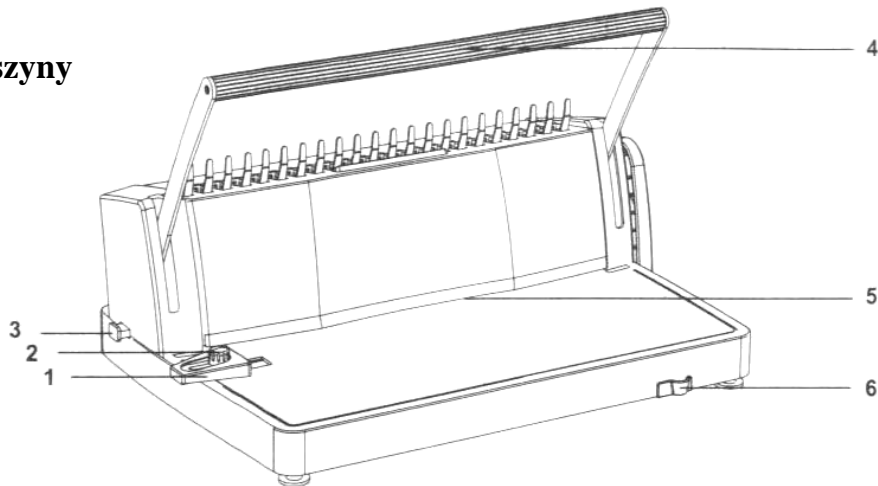

- 1 ogranicznik
- 2 blokada ogranicznika
- 3 regulacja głębokości wykrawania
- 4 dźwignia wykrawająca
- 5 szczelina do wykrawania
- 6 skala grubości papieru
- 7 metalowy grzebień
- 8 dźwignia otwierająca do bindowania
- 9 szuflada odpadowa

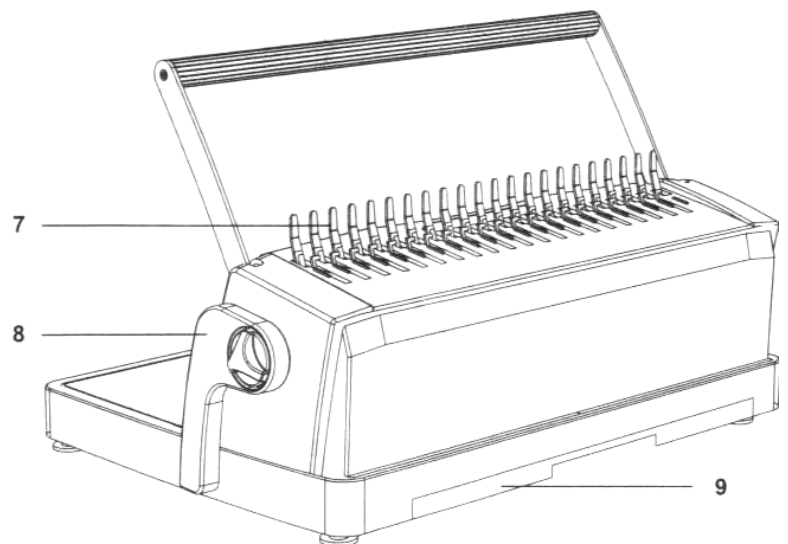

Ostrzeżenie:

Maszyna ta przeznaczona była do dziurkowania arkuszy papieru i tworzyw sztucznych oraz bindowania ich plastikowymi grzbietami. Musi być używany wyłącznie w tym celu i zgodnie z niniejszą instrukcją.

Prosimy o uważne przeczytanie niniejszej instrukcji i zachowanie jej na przyszłość.

Przed wykrawaniem należy sprawdzić, czy szuflada odpadowa jest pusta.

Informacje ogólne

- Umieścić urządzenie w płaskim, stabilnym miejscu.
- Zawsze przed wykrawaniem dokumentu należy wykonać test wykrawania na niepotrzebnym papierze.
- Nie należy przekraczać maksymalnej wydajności wykrawania maszyny podanej w instrukcji obsługi. Regularnie opróżniać szufladę na odpady.

Ustawianie ogranicznika

- W przypadku różnych rozmiarów papieru należy ustawić odpowiednie położenie ogranicznika.
- Przekręć blokadę ogranicznika w kierunku przeciwnym do ruchu wskazówek zegara, aby zwolnić ogranicznnik (patrz rys. 1A). Delikatnie przesuwaj ogranicznnik wzdłuż linijki, aż osiągnie pozycję odpowiadającą rozmiarowi opracianego dokumentu (patrz rys. 1B).
- Zabezpiecz ogranicznnik w tej pozycji, obracając blokadę ogranicznnika w prawo

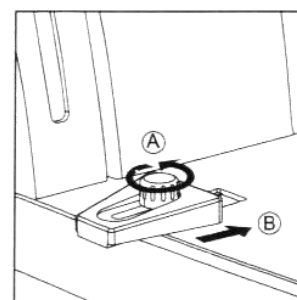

Fig-1

Wybór odpowiedniego rozmiaru segregatora ringowego

• 1

Przyrząd przeznaczony jest do bindowania o rozmiarach 6-51 mm. Użyj poniższej tabeli, aby wybrać odpowiedni rozmiar segregatora ringowego dla liczby opracianych arkuszy.

Comb Size mm → ◯ ← inch	Max. Binding 20 lb/80gram sheets	Comb Size mm → ◯ ← inch	Max. Binding 20 lb/80gram sheets
6 1/4	30	22 7/8	190
8 5/16	50	25 1	220
10 3/8	70	28 1-1/8	250
12 1/2	95	32 1-1/4	280
14 9/16	120	38 1-1/2	325
16 5/8	145	44 1-3/4	410
19 3/4	165	51 2	500

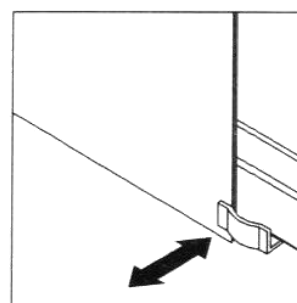

Fig-2

Ustawienie głębokości wykrawania

- Wielkość marginesów pomiędzy dziurkaczem a krawędzią papieru (głębokość wykrawania) można dostosować do grubości opracianego dokumentu.
- Wysuń lub cofnij dźwignię po lewej stronie urządzenia, aby dostosować jej położenie do grubości bindowanego dokumentu (patrz rys. 3).

wielkość pierścieni 6-12 mm 14-51 mm

głębokość 2,5 mm 4 mm

wykrawania

ustawienie pozycji wkładanie Pull out wysuwani

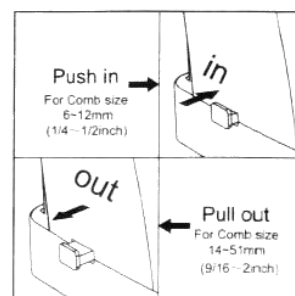
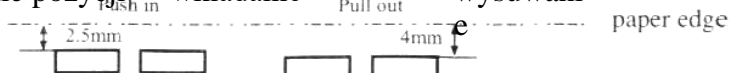

Fig-3

Wykrawanie dokumentu

- Wyrównaj arkusze papieru lub koperty i włóż je stroną przeznaczoną do bindowania do szczeliny dziurkacza (patrz rys. 4A). Maksymalna liczba arkuszy papieru wynosi 12.
- Zawsze dziurkuj przednie i tylne płyty do bindowania osobno
- Przesuń arkusze tak, aby były wyrównane względem ogranicznika i dna szczeliny wykrawania (patrz rys. 4B).
- Naciśnij dźwignię dziurkacza w dół, spowoduje to dziurkowanie papieru.
- Podnieś dźwignię dziurkacza i wyjmij arkusze papieru.

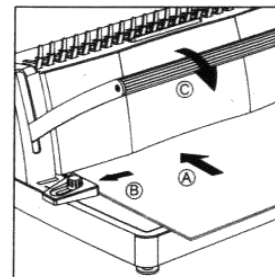

Fig- 4

Bindowanie dokumentów

- Umieść segregator za metalowym grzebieniem, tak aby wypustki były skierowane do siebie (patrz Rysunek 5)
- Unieś dźwignię wiązania tak, aby segregator otworzył się wystarczająco (rys. 6).
- Umieść przód koperty stroną do dołu na poszczególnych zębach metalowego grzebienia. Następnie wkładaj arkusze dokumentu, ponownie stroną zadrukowaną w dół, aż cały dokument zostanie włożony. Na koniec włóż tył koperty grzbietem do góry (rys. 7).
- Aby zamknąć bindownicę i wyjąć dokument, należy opuścić dźwignię bindowania do pozycji wyjściowej

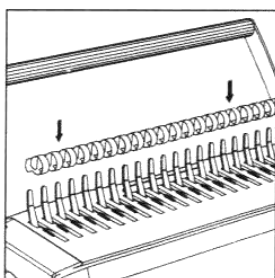

Fig- 5

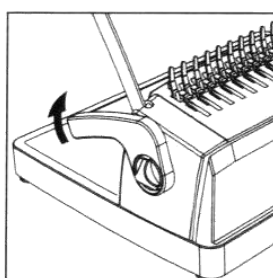

Fig- 6

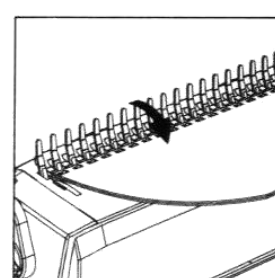

Fig- 7

Opróżnianie szuflady na odpady

Regularnie opróżniać szufladę na odpady, aby uniknąć jej zapchania i ewentualnego uszkodzenia urządzenia.

- Szuflada na odpady znajduje się na dole z tyłu urządzenia.
- Wyjąć całą szufladę na odpady i opróżnić ją. Wsuń szufladę z powrotem do pierwotnej pozycji.

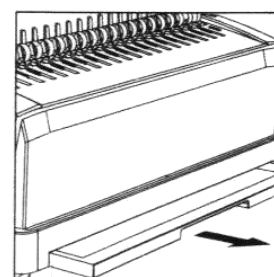

Fig- 8

Dane techniczne:

Rozmiar papieru	Letter, A4
Liczba otworów	21/19
Wydajność wykrawania	12 arkuszy papieru 2 arkusze koperty PCV (o grubości 0,2 mm)
Pojemność bindowania	500 arkuszy, 51 mm
Ustawienie głębokości wykrawania	2 głębokości
Waga urządzenia	4 kg
Wymiary (d x s x w)	400 x 270 x 240 (mm)