

# Instrukcja obsługi Segregatora ringowego

---

Nr katalogowy: 223002



## Dane techniczne

Rozmiar papieru	Letter, A4
Liczba otworów	21
Odłączane trzpienie do wykrawania	2 (numer 20,21)
Wydajność dziurkowania	18 arkuszy papieru 2 arkusze koperty PCV (o grubości 0,2 mm)
Pojemność bindowania	500 arkuszy, 51 mm
Ustawienie głębokości wykrawania	2 głębokości
Waga instrumentu	4,9 kg
Wymiary (d x s x w)	405 x 295 x 170 mm

## Informacje ogólne

- Umieść urządzenie w płaskim, stabilnym miejscu.
- Zawsze przed dziurkowaniem dokumentu należy wykonać test dziurkowania na niepotrzebnym papierze.
- Nie należy przekraczać maksymalnej wydajności dziurkowania maszyny podanej w instrukcji obsługi.
- Regularnie opróżniać szufladę na odpady.
- Maszyna ta została zaprojektowana do dziurkowania papieru i folii z tworzyw sztucznych oraz do oprawy tych materiałów za pomocą oprawy pierścieniowej. Urządzenie należy używać tylko do celów podanych powyżej, zgodnie z instrukcją obsługi.

- Prosimy o uważne przeczytanie niniejszej instrukcji i zachowanie jej na przyszłość.
- Zalecamy opróżnienie szuflady na odpady przed dziurkowaniem papieru.

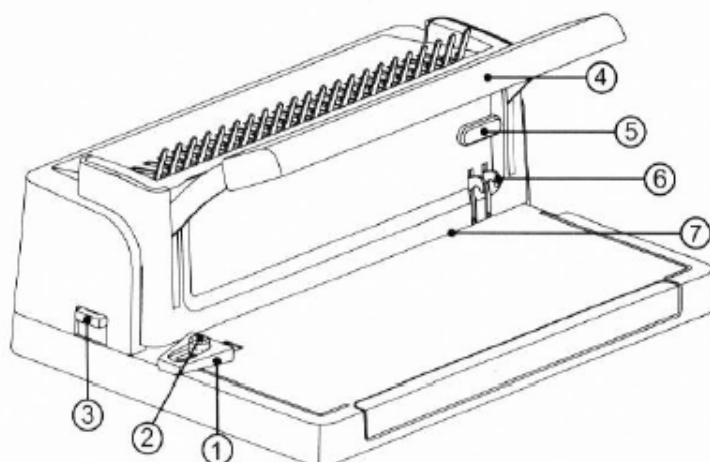

- 1 ogranicznik
- 2 zamek ogranicznika
- 3 regulacja głębokości wykrawania
- 4 dźwignia wykrawająca
- 5 zamek dźwigni wykrojnika
- 6 trzpień zwalniający
- 7 szczelina wykrawania

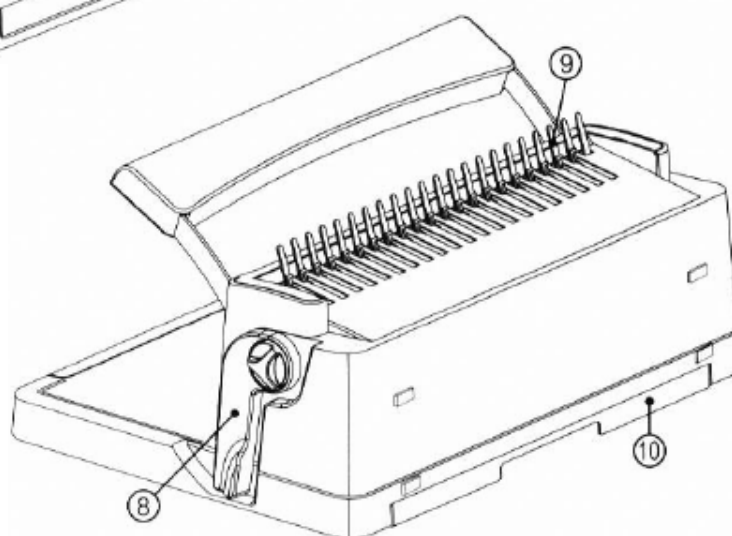

### Instalacja urządzenia

- Podczas rozpakowywania instrumentu z opakowania można zauważyć, że dźwignia bindowania jest zablokowana w pozycji dolnej. Przed wykrawaniem należy odblokować dźwignię poprzez przekręcenie zamka w lewo (patrz Rys. 1).

### Ustawianie ogranicznika

- W przypadku różnych rozmiarów papieru należy ustawić odpowiednie położenie ogranicznika.
- Przekręć blokadę ogranicznika w kierunku przeciwnym do ruchu wskazówek zegara, aby zwolnić ogranicznik (patrz rys. 2A).

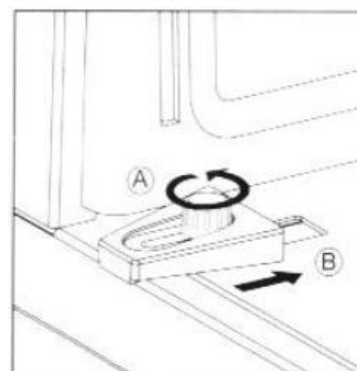
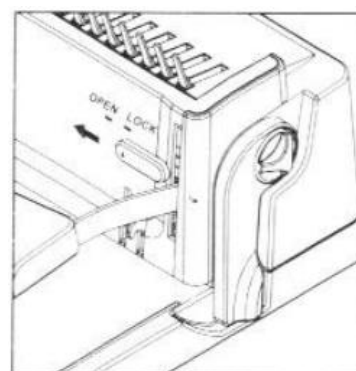

RYS.2

- Delikatnie przesuwaj ogranicznik wzdłuż linijki, aż osiągnie pozycję odpowiadającą rozmiarowi oprawianego dokumentu (patrz rys. 2B).
- Zabezpieczyć ogranicznik w tej pozycji, obracając blokadę ogranicznika w prawo

### Wybór odpowiedniego rozmiaru segregatora ringowego

- Przyrząd przeznaczony jest do bindowania o rozmiarach 6-51 mm. Użyj poniższej tabeli, aby wybrać odpowiedni rozmiar segregatora ringowego dla liczby oprawianych arkuszy.

Rozmiar grzbietu	6	8	10	12	14	16	19	22	25	28	32	38	44	51
maks. liczba arkuszy	30	50	70	95	120	145	165	190	220	250	280	325	410	500

### Ustawienie głębokości wykrawania

- Wielkość marginesów pomiędzy dziurkaczem a krawędzią papieru (głębokość dziurkowania) można dostosować do grubości bindowanego dokumentu.
- Wsuń lub cofnij dźwignię po lewej stronie urządzenia, aby dostosować jej położenie do grubości bindowanego dokumentu (patrz rys. 3).

rozmiar pierścienia	6-12 mm	14-51 mm
głębokość wykrawania	2,5 mm	4 mm
ustawienie pozycji	wkładanie	wysuwanie

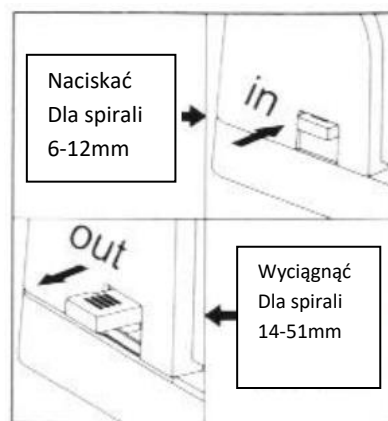

RYS:3

### Zwalniane perforatory

- Jeśli potrzebujesz dziurkować papier o rozmiarze Letter, możesz zwolnić dwa dziurkacze, wyciągając dwa bolce znajdujące się z przodu urządzenia. Liczba otworów na papier będzie więc wynosić 19 (patrz rys. 4).
- Po ponownym wepchnięciu kołków zostaną włożone dwa stemple i łączna liczba przebić wyniesie ponownie 21.

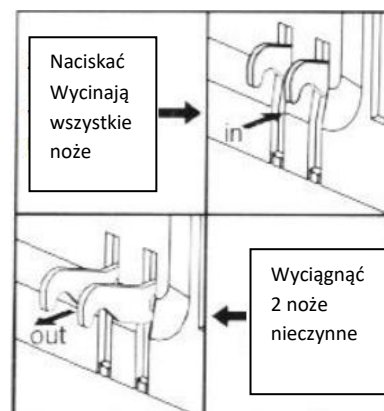

RYS:4

### Wykrawanie dokumentu

- Wyrównaj arkusze papieru lub koperty i włóż je stroną przeznaczoną do oprawy do szczeliny dziurkacza (patrz Rysunek 5A). Maksymalna liczba arkuszy papieru wynosi 18.
- Przednie i tylne płyty wiążące należy zawsze dziurkować oddzielnie
- Przesuń arkusze tak, aby były wyrównane względem ogranicznika i dolnej części szczeliny wykrawania (patrz rys. 5B).
- Naciśnij dźwignię dziurkacza w dół, spowoduje to dziurkowanie papieru.
- Podnieś dźwignię dziurkacza i wyjmij arkusze papieru.

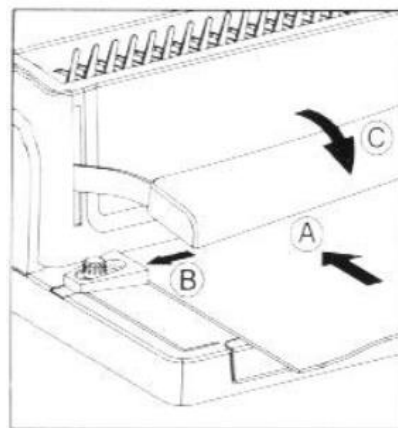

RYS.5

### Bindowanie dokumentów

- Umieść segregator bindowania za metalowym grzebieniem, tak aby wypustki były skierowane do siebie (patrz rys. 6)
- Podnieś dźwignię bindowania, aż pierścienie bindowania otworzą się na tyle, aby włożyć dokument (patrz Rysunek 7).
- Umieść przód koperty stroną do dołu na poszczególnych zębach metalowego grzebienia. Następnie wkładaj arkusze dokumentu, ponownie stroną zadrukowaną w dół, aż cały dokument zostanie włożony. Na koniec włóż tył koperty, tylną stroną do góry.
- Przywróć dźwignię wiązania w dół do pierwotnej pozycji, spowoduje to zamknięcie segregatora.
- Wyjmij dokument skierowany do góry.

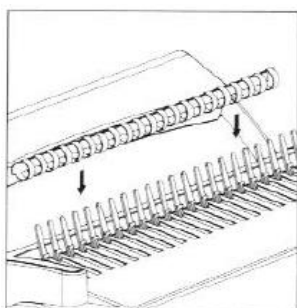

RYS.6

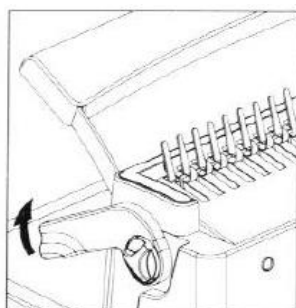

RYS.7

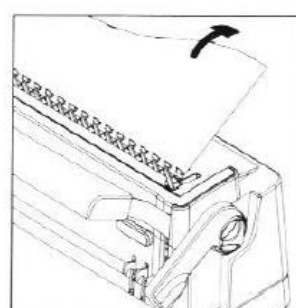

RYS.8

### Opróżnianie szuflady na odpady

Regularnie opróżniać szufladę na odpady, aby uniknąć jej zapchania i ewentualnego uszkodzenia urządzenia.

- Wylot odpadów znajduje się na dole z tyłu urządzenia.
- Wyjąć całą szufladę na odpady i opróżnić ją.
- Wsuń gniazdo z powrotem do pierwotnej pozycji.

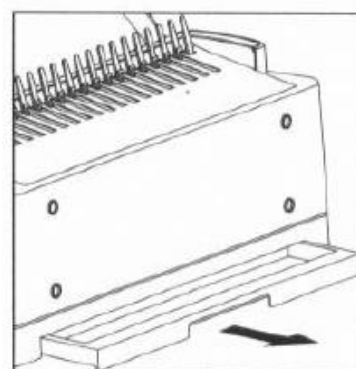

RYS.9

### Przechowywanie urządzenia

- Naciśnij dźwignię dziurkacza w dół i przekręć zamek w prawo. W ten sposób dźwignia dziurkacza zostaje zablokowana w dolnym położeniu (patrz Rys. 10).
- Ustawić urządzenie w pozycji pionowej, tylną stroną do dołu (patrz Rys. 11).

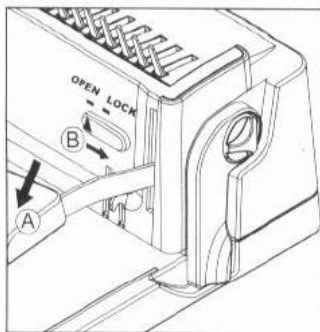

RYS.10

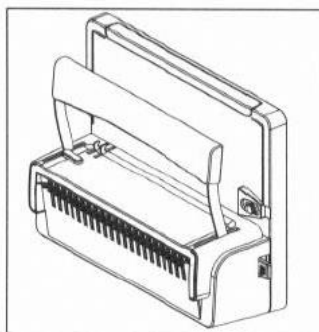

RYS.11