

## INSTRUKCJA MONTAŻU SZAFY KARTOTEKOWEJ

### Inwentaryzacja i opis części\*:

*\*numer dotyczy trzyszufladowej szafy na dokumenty*

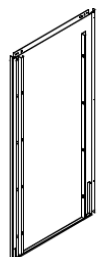

Prawa ściana boczna - 1x

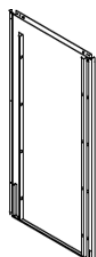

Lewa ściana boczna - 1x



Płyta tylna - 1x



Pręt zamykający - 1x

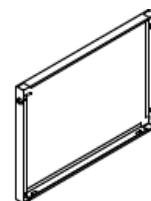

Płyta górna (osłona) - 1x

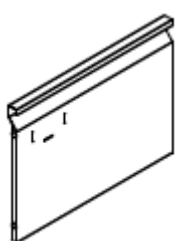

Płyta przednia - 3x

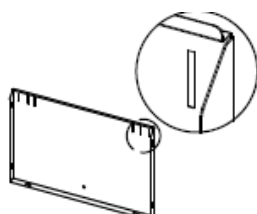

Front szuflady - 3x

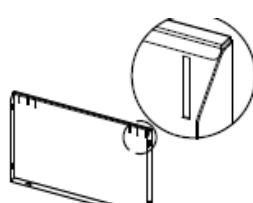

Tył szuflady - 3x



Podstawa frontu - 1x



Podstawa tylna - 1x

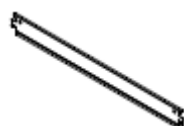

Listwa zawieszenia - 3x



Szyny - 3x



Para kluczy - 1x



Łącznik listwy zamkowej - 1x



Śruba - 14x



Uchwyt na etykiety - 3x



Konstrukcja szuflady - 3x

## MONTAŻ

1.

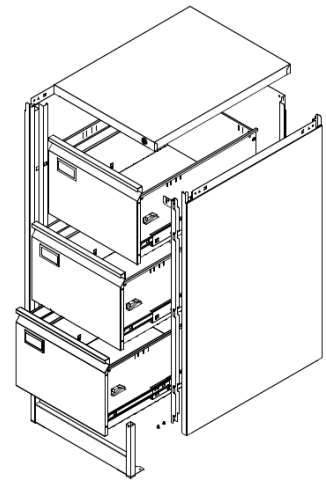
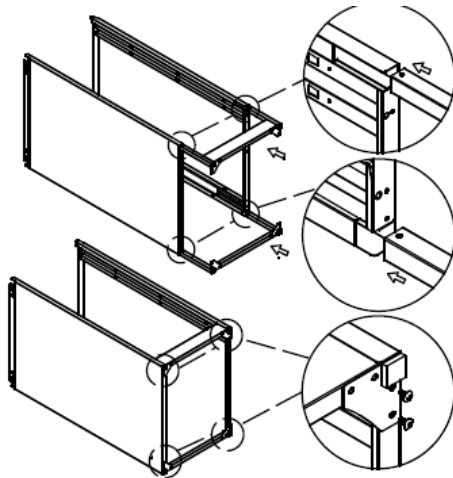

Przymocować przednią i tylną podstawę do prawej i lewej strony korpusu szafy kartotekowej za pomocą śrub.

2.

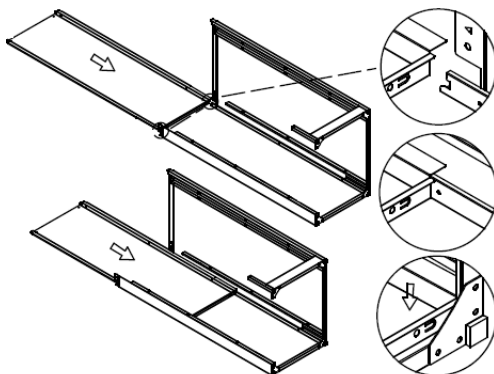

Wsuń płytę tylną pomiędzy lewy i prawy panel boczny.

3.

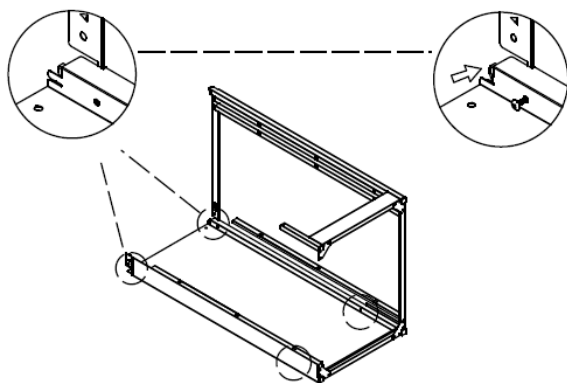

Przykręcić płytę tylną, lewy i prawy panel boczny.

4.

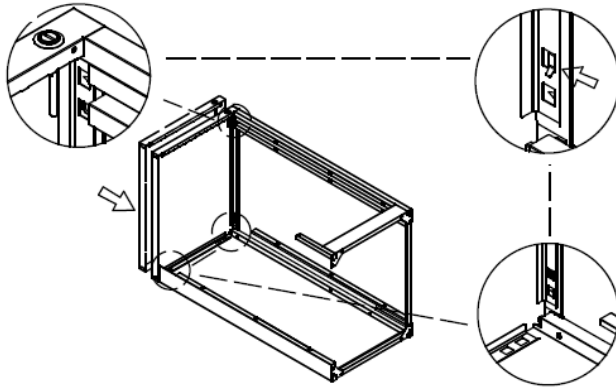

Zamocuj górną płytę w sposób pokazany na zdjęciach.

5.

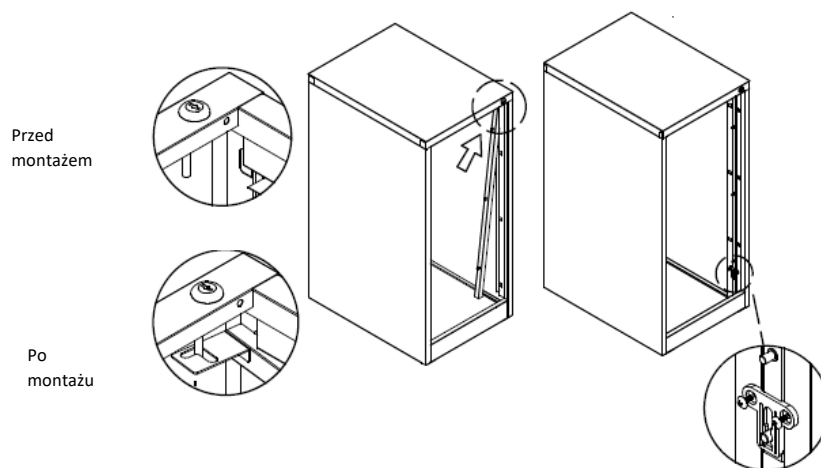

Zamocuj pręt blokujący za pomocą łącznika, jak pokazano na rysunku.

6.

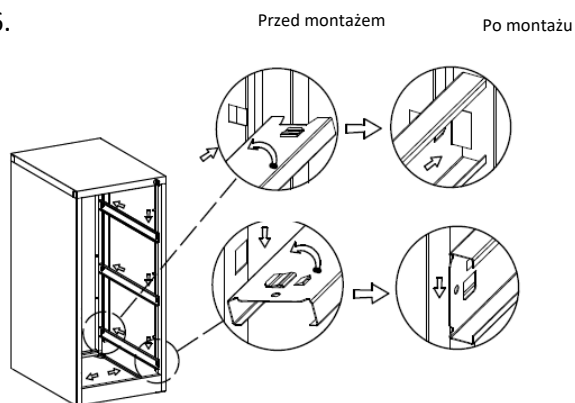

Zamocuj szyny w sposób pokazany na zdjęciu.

7.

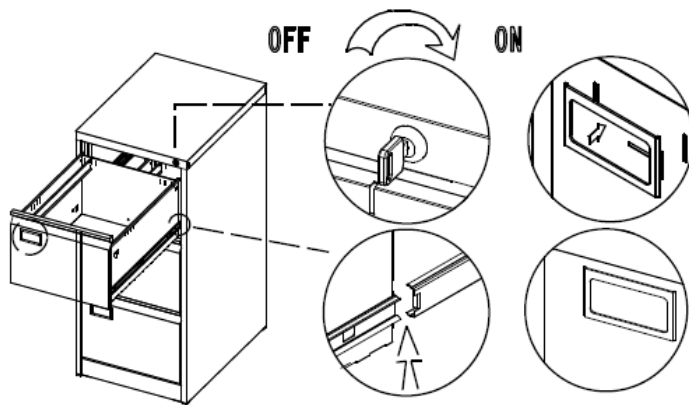

Przekręć klucz, aby zablokować szafkę kartotekową, włóż szufladę i umieść wałek blokujący zamka na górze szyny. Po włożeniu szuflady do połowy, odblokuj szafkę na dokumenty przekręcając klucz. Zastosuj tę procedurę do wszystkich szuflad.

### MONTAŻ SZUFLADY

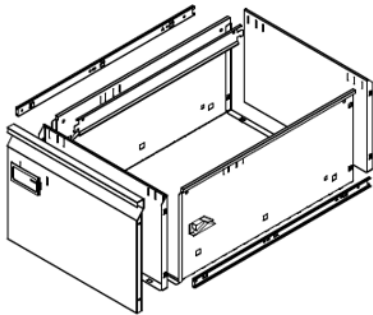

1.

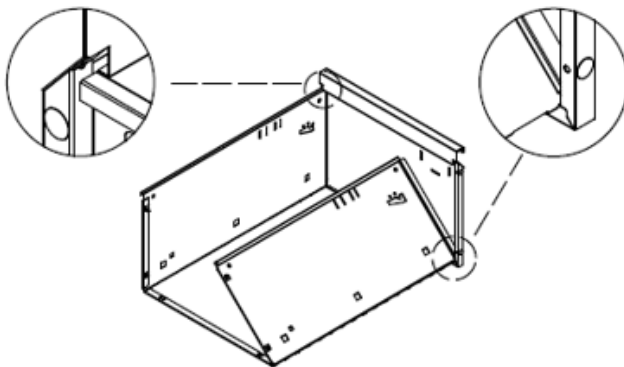

Rozłóż strukturę szuflady i połącz ją z płytą czołową.

2.

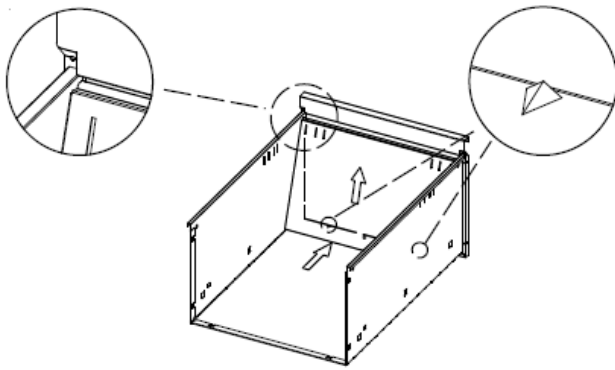

Zamocować front szuflady.

3.

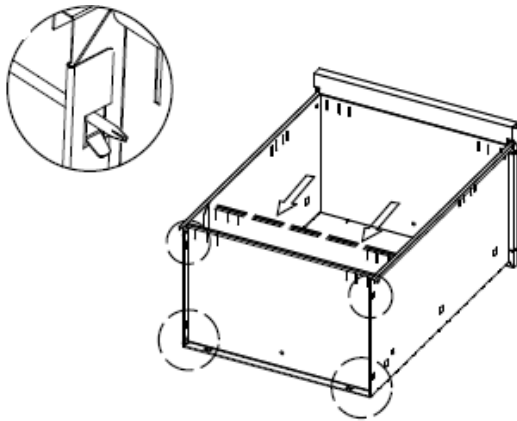

Zamocować tylną część szuflady.

4.

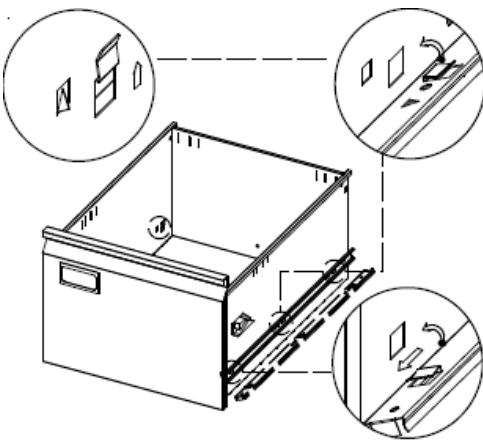

Zamocować szyny.

5.

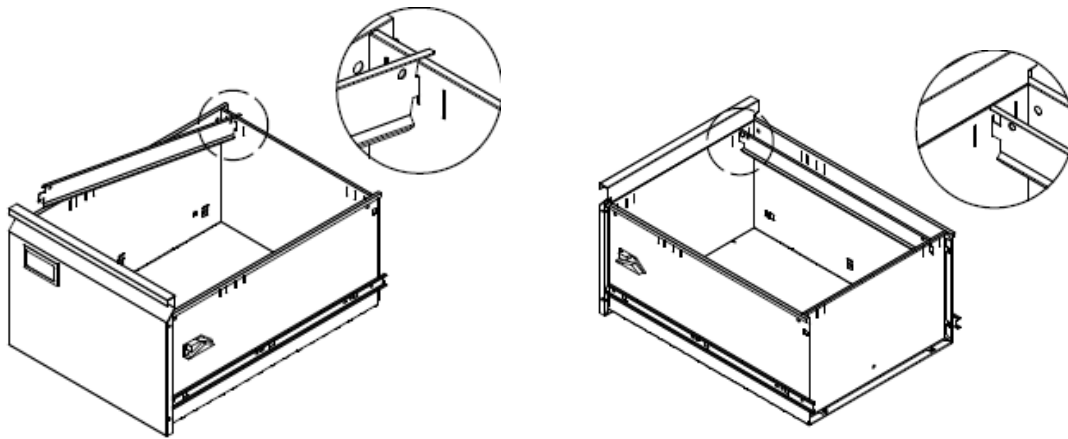

Zamocować listwy do zawieszania (1x listwa/szuflada).